



BRUKSANVISNING OG SIKKERHETSINSTRUKS

FOR KITO MANUELL KJETTINGTALJE

M3-SERIEN

**TA VARE PÅ DENNE HÅNDBOKEN
FOR FRAMTIDIG REFERANSE**



INDUSTRIBEHOV^{AS}

KITO

INNHOOLD

1. DEFINISJONER.....	3
2. TILTENKT BRUK.....	3
3. MONTERING.....	3
4. FØR BRUK.....	3
4.1 Sikkerhet.....	3
4.2 Sikkerhetsinstruksjoner.....	4
4.2.1 Før bruk.....	4
4.2.2 Under drift.....	4
4.2.3 Etter bruk.....	5
4.2.4 Vedlikehold.....	5
4.2.5 Annet.....	5
5. HOVEDSPESIFIKASJONER.....	6
6. BRUK.....	8
6.1 Tiltent bruk av talje.....	8
6.2 Sikkert arbeidsmiljø.....	8
6.3 Bruk.....	8
6.4 Lagring av taljen.....	8
6.5 Overlastsikring.....	9
7. INSPEKSJON.....	10
7.1 Oversikt.....	10
7.2 Daglig inspeksjon.....	10
7.3 Periodisk inspeksjon.....	10
8. VEDLIKEHOLD.....	15
8.1 Smøring.....	15
8.1.1 Påføre smørefett på tannhjul.....	15
8.1.2 Lastkjetting.....	15
8.2 Eppersyn, montering og justering.....	16
8.2.1 Eppersyn.....	16
8.2.2 Montering og justering.....	17
9. FEILSØKING.....	22
10. GARANTI.....	23
11. DELELISTE.....	24
12. SAMSVARSERKLÆRING.....	31

1. DEFINISJONER

ADVARSEL	angir en potensiell faresituasjon som, hvis den ikke unngås, kan føre til dødsulykker eller alvorlig skade.
FORSIKTIG	angir en potensiell farlig situasjon som kan, hvis den ikke unngås, føre til mindre eller moderat skade. Kan brukes til å advare mot usikker arbeidsmåte.
WLL	indikerer maksimum vekt (arbeidsbelastning) som en talje er konstruert for å tåle ved generell bruk.

2. TILTENKT BRUK

Denne taljen er konstruert for vertikal løfting og senking av laster, for hånd, under normale atmosfæriske betingelser på arbeidsstedet.

3. MONTERING

ADVARSEL	
ALDRI	Unngå følgende ved montering av taljen. Unnlattelse av å følge disse instruksene kan resultere i død eller alvorlig personskade. <ul style="list-style-type: none"> - Sørg for at kun opplært eller kompetent personell installerer taljen. - Ikke installer taljen innenfor områder der andre enheter (utstyr) er i bevegelse, som for eksempel løpekatter.
ALLTID	Følg instruksjonene nedenfor når du installerer taljen. Unnlattelse av å følge disse instruksene kan resultere i død eller alvorlig personskade. <ul style="list-style-type: none"> - Taljens sikkerhetsfaktor er 4:1. Taljen kan løfte og holde en last som er større enn tillatt arbeidsbelastning (WLL), sørg for at opphengspunktet der taljen skal monteres har tilstrekkelig styrke. - Fest toppkroken forsvarlig i opphengspunktet. - Før taljen benyttes sammen med en løpekatt, les brukerveiledningen for denne enheten nøye og installer den ved å justere bjelkebredden. - Installer endestoppere i begge ender av bjelken der løpekatten monteres.
FORSIKTIG	
ALLTID	Følg instruksjonene nedenfor når du installerer taljen. Unnlattelse av å følge disse instruksene kan resultere i død eller alvorlig personskade. <ul style="list-style-type: none"> - Monter taljen slik at den kan opereres uten hindringer. - Sørg for at taljen har tilstrekkelig kjettinglengde for arbeidet som skal utføres. - Dersom det er behov for å justere håndkjettingen til mellom 500 mm og 1000 mm fra bakken, kontakt Industribehov AS eller din KITO-forhandler.

4. FØR BRUK

4.1 Sikkerhet

Det er farlig å transportere tunge laster. Dette gjelder spesielt når utstyret er brukt feil eller er dårlig vedlikeholdt. Fordi det kan føre til ulykker eller alvorlig skade, gjelder spesielle sikkerhetsregler ved drift, vedlikehold og inspeksjon av KITO manuell kjettingtalje i M3-serien.

ADVARSEL	
ALDRI	bruk en talje til å løfte, støtte eller transportere personer.
ALDRI	løfte eller transportere laster over eller i nærheten av personer.
ALDRI	løfte mer enn WLL som står på merkeskiltet.
ALLTID	sørg for at personene rundt deg vet når et løft skal starte.
ALLTID	les drifts- og sikkerhetsinstruksjonene.

Husk at riktig rigge- og løfteteknikker er operatørens ansvar. Sjekk alle gjeldende sikkerhetsregler, forskrifter og andre gjeldende lover for ytterligere informasjon om sikker bruk av taljen.

Du finner **detaljert sikkerhetsinformasjon** på de følgende sidene. Kontakt Industribehov AS eller din autoriserte KITO-forhandler for ytterligere informasjon.

4.2 Sikkerhetsinstruksjer



ADVARSEL:

4.2.1 Før bruk

ALLTID	sørg for korrekt bekledning og personlig verneutstyr ved bruk og håndtering av taljen.	
ALLTID	sørg for at de som skal betjene taljen har fått opplæring (opplæring i sikkerhet og drift).	
ALLTID	kontroller taljen før daglig bruk i henhold til "Daglig inspeksjon" (se 7.2).	
ALLTID	pass på at kjettingen er lang nok for det den skal brukes til.	
ALLTID	kontroller at kroksperrene fungerer som de skal og bytt manglende eller defekte kroksperrer (se 7.3).	
ALLTID	kontroller bremsen (se 7.3).	
ALLTID	smør lastkjettingen regelmessig (se 8.1.2).	
ALLTID	bruke to taljer som hver har WLL tilsvarende eller større enn lasten som skal løftes når du må bruke to taljer til å løfte en last. Dette vil gi tilstrekkelig beskyttelse hvis det oppstår en plutselig forflytning av lasten eller en sviikt i en av taljene.	
ALDRI	bruke en talje som ikke er utstyrt med merkeskilt.	
ALDRI	bruke modifiserte eller deformerte kroker.	
ALDRI	bruke annet enn originale KITO kjettinger på taljen	

4.2.2 Under drift

ALLTID	pass på at lasten sitter som den skal i kroken.	
ALLTID	stramme slakken ut av kjettingen når du starter et løft for å hindre en plutselig belastning.	
ALLTID	dersom noe unormalt observeres under operasjon, stopp håndtering umiddelbart, angi "FEIL" og kontakt vedlikeholdspersonell.	
ALLTID	ved inspeksjon og vedlikehold, sørg for å angi "VEDLIKEHOLD" og fullfør uten å løfte en last.	
ALDRI	bruke en talje så fremt lasten ikke er sentrert under taljen for å unngå at lasten svinger ved vertikal løfting.	
ALDRI	bruke lastkjettingen som en slynge.	
ALDRI	bruke en vridd, bøyd, skadet eller strekt lastkjetting.	
ALDRI	svinge hengende last.	
ALDRI	støtte en last på spissen av kroken.	
ALDRI	la lastkjettingen henge over en kant.	
ALDRI	sveise eller skjære en last som henger i en talje.	
ALDRI	bruke taljekjettingen som en sveiseelektrode.	

ALDRI	kjør en talje så langt at bunnkroken berører taljehuset.	
ALDRI	kjør en talje så langt at lastekjettingen trekker mot forankringen.	
ALDRI	kjør en talje hvis det oppstår kraftig støy.	
ALDRI	bruk en tvunnet lastekjetting.	



4.2.3 Etter bruk

ALLTID	sett ned lasten trygt etter løfting.	
ALDRI	la en last henge i en lang periode.	
ALDRI	la hengende last være uten oppsyn.	
ALDRI	kaste en talje.	

4.2.4 Vedlikehold

ALLTID	la kvalifisert servicepersonell inspisere taljen med jevne mellomrom (se 7.3).
ALDRI	skjøl, legg til og sveis en lastkjetting for å få den lenger.

4.2.5 Annet

ALLTID	kontakt produsenten eller forhandleren din hvis du har planer om å bruke en talje i et svært korrosivt miljø (saltvann, sjøluft og/eller syre), eksplosivt miljø eller andre korrosive sammensetninger, osv.	
ALDRI	bruke en talje som er tatt ut av bruk, før den er skikkelig reparert eller byttet.	
ALDRI	fjern eller dekk til varselsmerker og skilt.	

Varselsmerker er montert på håndkjettingen.

5. HOVEDSPESIFIKASJONER

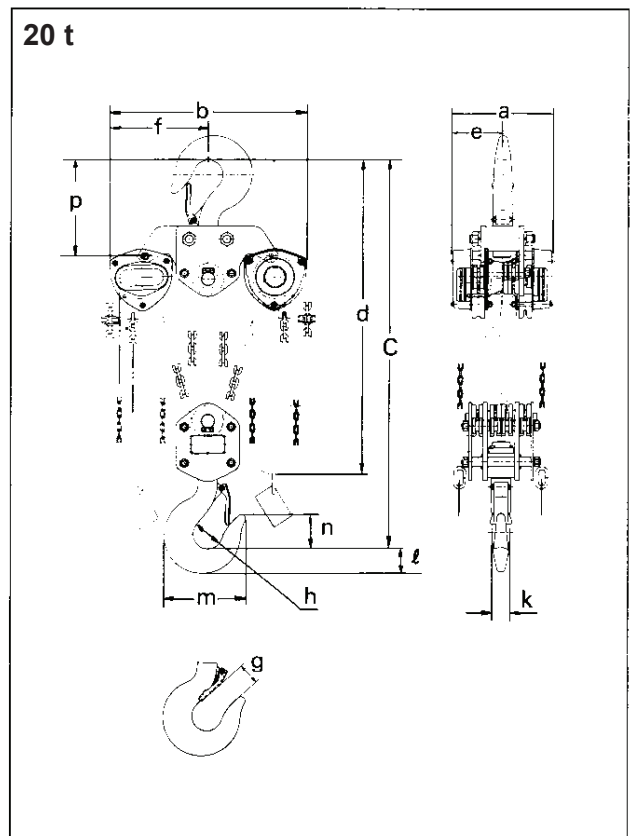
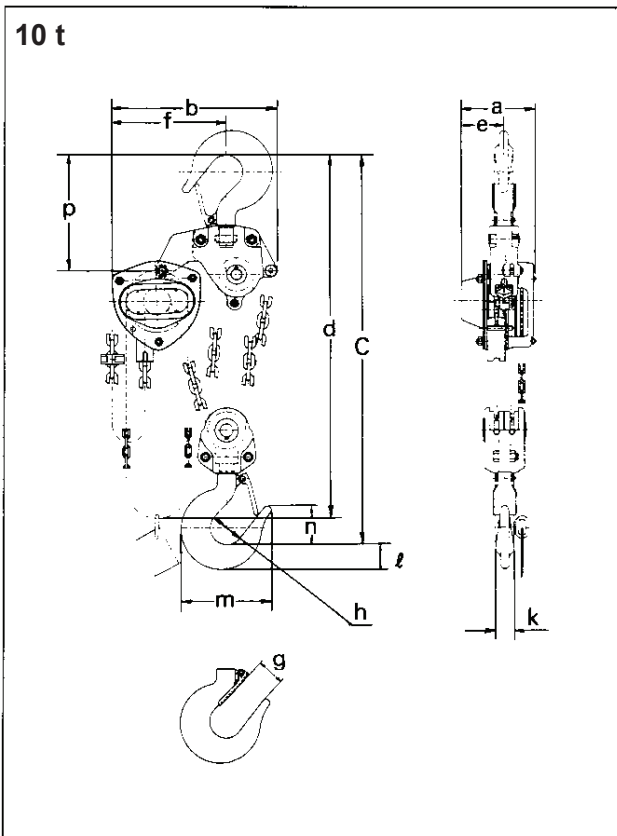
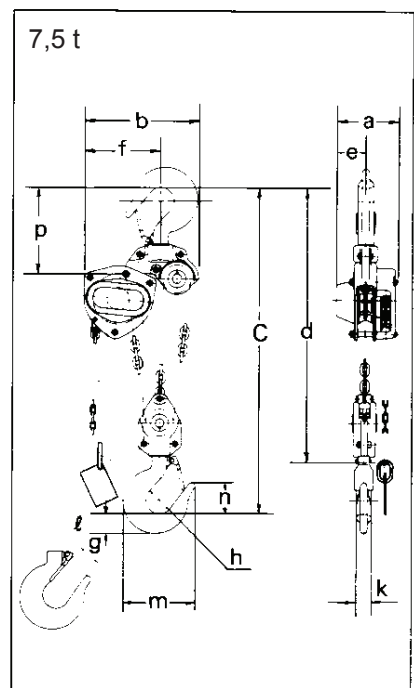
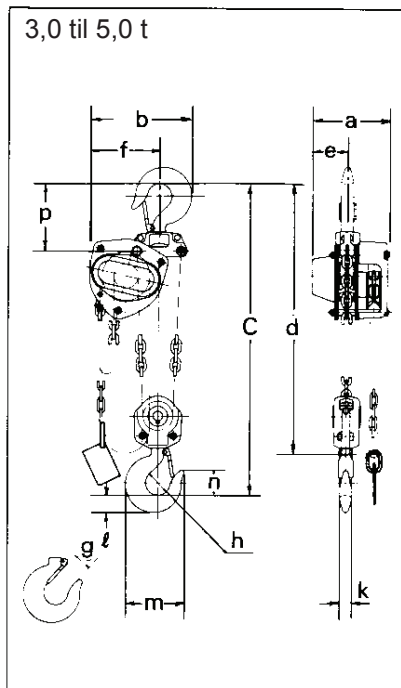
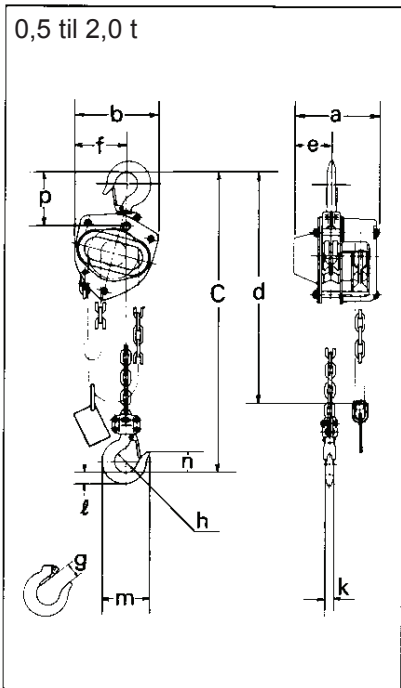

Spesifikasjoner

Kode	WLL (t)	Std. løft (m)	Kjettingtrekk for å løfte full last (N)	Dralengde for å løfte 1 meter (m)	Testlast (t)	Nettovekt (kg)	Lastekjettingdia. (mm) x deling (mm)	Antall parter,	Vekt for 1 meter ekstra løftehøyde (kg)
CB005	0.5	2.5	240	25	0.75	10	5,0 x 15,1	1	1.5
CB010	1	2.5	290	43	1.5	11.5	6,3 x 19,1	1	1.8
CB015	1.5	2.5	350	57	2.36	14.5	7,1 x 21,2	1	2.1
CB020	2	3.0	360	70	3	20	8,0 x 24,2	1	2.3
CB030	3	3.0	360	114	4.75	24	7,1 x 21,2	2	3.2
CB050	5	3.0	340	198	7.5	41	9,0 x 27,2	2	4.4
CB075	7.5	3.5	350	297	11.25	63	9,0 x 27,2	3	6.2
CB100	10	3.5	360	396	15	83	9,0 x 27,2	4	7.9
CB150	15	3.5	370	594	22.5	155	9,0 x 27,2	6	11.4
CB200	20	3.5	360 X 2	396 X 2	30	235	9,0 x 27,2	8	15.8

Merknader: Andre heisehøyder på forespørsel.

Dette utstyret er testet med nødvendig statisk og dynamisk last iht. den europeiske standarden EN-13157.

Dimensjoner

Kode	WLL (t)	Min. avstand mellom kroker C (mm)	a (mm)	b (mm)	d (mm)	e (mm)	f (mm)	g (mm)	h (mm)	k (mm)	2 (mm)	m (mm)	n (mm)	p (mm)
CB005	0.5	285	158	161	2.5	69	99	27	35.5	12.1	17	77	35	89
CB010	1	295	162	161	2.5	71	99	25	42.5	16	21.8	93	41	101
CB015	1.5	350	171	182	2.5	78	112	32	47.5	19.5	26.5	106	47	119
CB020	2	375	182	202	3	87	125	34	50	21.8	30	116	49	124
CB030	3	510	171	235	3.1	78	162	39	56	27.2	37.5	138	57	148
CB050	5	600	192	282	3.6	91	194	45	63	34.5	47.5	161	67.5	172
CB075	7.5	770	192	373	4.2	91	253	72.5	85	47.5	63	231	97.5	275
CB100	10	760	192	438	4.2	111	308	72.5	85	47.5	63	231	97.5	295
CB150	15	1020	268	492	4.7	119	337	80	100	60	80	275	110	320
CB200	20	1180	374	746	4.8	187	373	81	110	67	90	301	125	351

Tillatte driftsforhold:

Driftstemperatur: -40 °C +60 °C

Driftsfuktighet: 100 %

Ikke asbestholdig materiale:

Friksjonsplatene er laget av asbestfritt materiale.

6. BRUK

6.1 Tiltent bruk av talje

ADVARSEL:

Denne taljen er blitt konstruert for vertikal løfting og senking av laster, for hånd, under normale atmosfæriske forhold på arbeidsplassen.

Men siden håndtering av tunge laster kan innebære uventet fare, må alle "Sikkerhetsinstruksjoner" (se 4.2) følges.

6.2 Sikkert arbeidsmiljø

ADVARSEL:

Operatøren må være klar over følgende punkter ved bruk av taljen.

1. Operatøren må ha klar og uhindret sikt i hele arbeidsområdet før taljen tas i bruk. Hvis dette ikke er mulig, må en eller flere personer holde utkikk i nærområdet.
2. Operatøren må kontrollere at hele driftsområdet er trygt og sikkert før taljen tas i bruk.

6.3 Bruk

FORSIKTIG

Pass alltid på at verken hender eller klær fanges av en kjetting, kabular eller andre bevegelige deler.

1. Stå vendt mot taljens håndkabularhjul.
2. For å heve lasten, trekk håndkjettingen med urviseren.
3. For å senke lasten, trekk håndkjettingen mot urviseren.
4. Det er fare for overoppheting av bremsesystemet ved langvarig senking av last. Dersom du vurderer slik bruk, kontakt din KITO-forhandler

Merknad: Klikkelyden når en last løftes, indikerer normal drift.

Fig. 6-1 Rotasjon håndkabularhjul

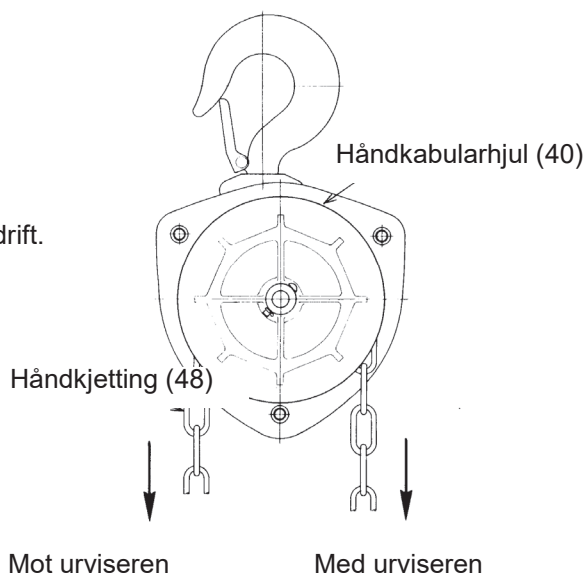

6.4 Lagring av taljen

FORSIKTIG

Legg merke til følgende ved lagring av taljen.

ALLTID	lagre taljen i ubelastet tilstand.
ALLTID	tørk bort all skitt og vann.
ALLTID	smør lastkjettingen, toppbolten, kjettingbolten og kroksperrene.
ALLTID	henge taljen opp på et tørt sted.
ALLTID	sjekk taljen for uregelmessigheter når taljen brukes etter en periode uten bruk, i samsvar med prosedyrene for periodisk inspeksjon (se 7.3).

6.5 Overlastsikring

⚠ ADVARSEL:

ALDRI	demontere eller forsøk å justere overlastsikringen. Alle forsøk på å gjøre dette vil medføre at garantien oppheves. Kontakt din nærmeste KITO-forhandler hvis du trenger service.
	Overlastsikringen er blitt utviklet for å unngå overbelastning. Når en påsatt belastning overskrider den forinnstilte verdien, roterer håndkjettinghjulet uten inngrep. Enheten er en slurekobling som er plassert konsentrisk på en pinjongaksel mellom håndkabelarhjulet og den mekaniske bremsen.

Fig. 6-2 Overlastsikring

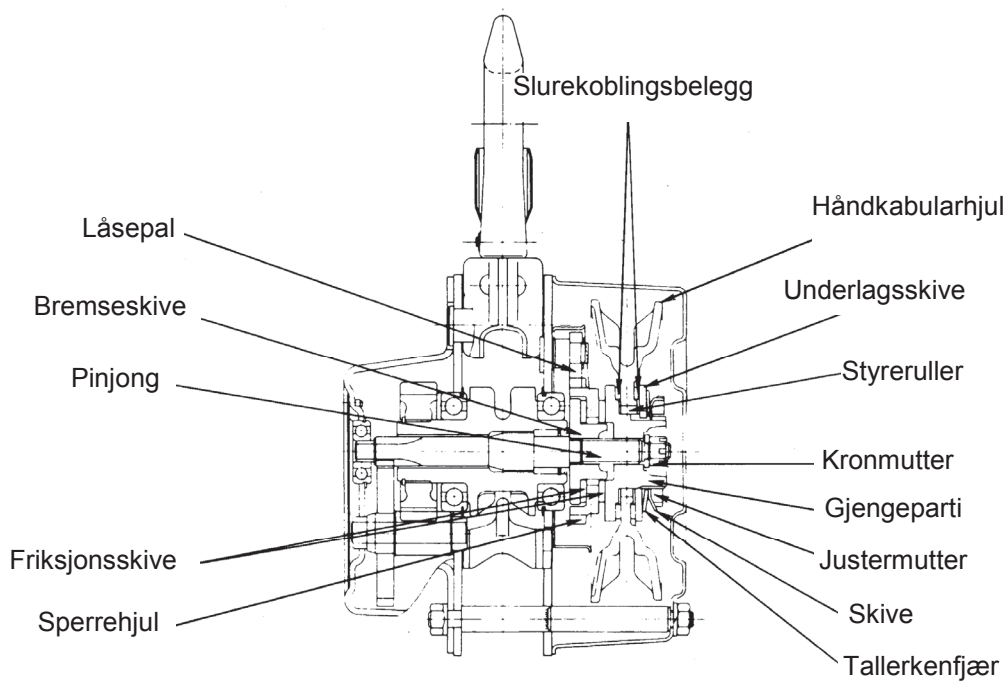

7. INSPEKSJON

7.1 Oversikt

Det finnes to typer inspeksjoner. Den ene utføres daglig av operatøren som bruker taljen. Den andre utføres av kvalifisert servicepersonell som har fullmakt til å ta taljen ut av bruk.

7.2 Daglig inspeksjon

Før hvert arbeidsskift kontrollerer man følgende punkter;

Punkt	Inspeksjonsmetode	Kasseringsgrense/kriterier	Tiltak
1. Merkeskilt	Sjekk visuelt.	Hver beskrivelse skal være klar og tydelig.	Skift merkeskiltet.
2. Kroksperrer (topp/bunn)	Sjekk visuelt.	Topp og bunn kroksperre skal være i korrekt tilstand.	Skift sperren eller kroken.
3. Krok	Sjekk visuelt.	Åpningene til topp- og bunnkrokene skal ikke være for vid.	Skift kroken.
	Sjekk visuelt.	Ingen slitasje, deformering eller skader.	Skift kroken.
	Vri svivelen for hånd.	Svivelen skal rotere fritt.	Skift kroken.
4. Lastkjetting	Sjekk visuelt.	Ingen vridning.	Bytt den deformerte kjettingen.
	Sjekk visuelt.	Ingen kraftig rust eller korrosjon.	Bytt lastkjettingen.
5. Brems	Stå vendt mot taljens håndtabularhjul, betjen taljen uten belastning.	Sperrehaken skal avgi en klar klikkende lyd ved løfting.	Reparer hvis lyden er utydelig eller ikke høres.
6. Lyd	Lytt etter støy.	Det skal ikke være noe uregelmessig støy fra håndkjettingen, lastekjettingen eller tannhjulene.	Bytt delene som støyer.
7. Forskjellig	Sjekk visuelt.	Ingen manglende muttere og/eller låsesplinter.	Bytt delene.

7.3 Periodisk inspeksjon

Periodisk inspeksjon skal utføres med viste intervaller og skal følge gitte prosedyrer.

NORMAL (Normal bruk) :	Årlig inspeksjon
TUNG (Hyppig bruk) :	Halvårlig inspeksjon
EKSTREM (Omfattende hyppig bruk) :	Kvartalsvis inspeksjon

Tallene i parentesene er Fig.nr. i "DELELISTE". (Se side 24 til 29.)

Punkt	Inspeksjonsmetode	Kasseringsgrense/kriterier	Tiltak
Indikasjoner	Sjekk visuelt.	WLL-indikering er tydelig.	Sett på merkeskiltet.
Krok [1, 6, 55, 78] (topp og bunn)	Mål dimensjon "c" med skyvelære, etter anskaffelse.	Ingen deformasjon sammenlignet med opprinnelig form (etter anskaffelse)	Skift kroken.
1. Deformering/vridning av krokåpning	Sjekk visuelt.	Vridningen skal ikke være stor nok til å detekteres visuelt.	Skift kroken.
2. Slitasje	Mål "a" og "b" med skyvelære.	Bruk ALDRI kroken hvis dimensjon "a" eller "b" blir mindre enn 90 % av normalt.	Skift kroken.

Punkt	Inspeksjonsmetode	Kasseringsgrense/kriterier	Tiltak																																																											
		<table border="1"> <thead> <tr> <th rowspan="2">WLL (t)</th> <th colspan="2">a (mm)</th> <th colspan="2">b (mm)</th> </tr> <tr> <th>Normal</th> <th>Kasser</th> <th>Normal</th> <th>Kasser</th> </tr> </thead> <tbody> <tr><td>0.5</td><td>17.0</td><td>15.3</td><td>12.1</td><td>10.9</td></tr> <tr><td>1</td><td>21.8</td><td>19.6</td><td>16.0</td><td>14.4</td></tr> <tr><td>1.5</td><td>26.5</td><td>23.9</td><td>19.5</td><td>17.6</td></tr> <tr><td>2</td><td>30.0</td><td>27.0</td><td>21.8</td><td>19.6</td></tr> <tr><td>3</td><td>37.5</td><td>33.8</td><td>27.2</td><td>24.5</td></tr> <tr><td>5</td><td>47.5</td><td>42.8</td><td>34.5</td><td>31.1</td></tr> <tr><td>7.5</td><td>63.0</td><td>56.7</td><td>47.5</td><td>42.8</td></tr> <tr><td>10</td><td>63.0</td><td>56.7</td><td>47.5</td><td>42.8</td></tr> <tr><td>15</td><td>80.0</td><td>72.0</td><td>50.0</td><td>45.0</td></tr> <tr><td>20</td><td>90.0</td><td>81.0</td><td>56.0</td><td>50.4</td></tr> </tbody> </table>	WLL (t)	a (mm)		b (mm)		Normal	Kasser	Normal	Kasser	0.5	17.0	15.3	12.1	10.9	1	21.8	19.6	16.0	14.4	1.5	26.5	23.9	19.5	17.6	2	30.0	27.0	21.8	19.6	3	37.5	33.8	27.2	24.5	5	47.5	42.8	34.5	31.1	7.5	63.0	56.7	47.5	42.8	10	63.0	56.7	47.5	42.8	15	80.0	72.0	50.0	45.0	20	90.0	81.0	56.0	50.4	
WLL (t)	a (mm)			b (mm)																																																										
	Normal	Kasser	Normal	Kasser																																																										
0.5	17.0	15.3	12.1	10.9																																																										
1	21.8	19.6	16.0	14.4																																																										
1.5	26.5	23.9	19.5	17.6																																																										
2	30.0	27.0	21.8	19.6																																																										
3	37.5	33.8	27.2	24.5																																																										
5	47.5	42.8	34.5	31.1																																																										
7.5	63.0	56.7	47.5	42.8																																																										
10	63.0	56.7	47.5	42.8																																																										
15	80.0	72.0	50.0	45.0																																																										
20	90.0	81.0	56.0	50.4																																																										
3. Sprekker i kroken	Sjekk visuelt.	Ingen store skader tillatt.	Skift kroken.																																																											
4. Krokbevegelse	Drei kroken.	Skal gå rundt jevnt.	Skift kroken.																																																											
5. Skade på krokfeste [1, 6, 55, 78]	Sjekk visuelt.	Ingen slakke eller manglende nagler, muttere eller bolter	Skift kroken.																																																											
6. Rotasjon til kabularhjulet i krokblokken [57, 81]	Hold lastkjettingen med begge hender og la kabularhjulet rotere ved å bevege kjettingen opp og ned.	Jevn bevegelse	Ettersyn.																																																											
7. Kroksperre [2, 7, 56, 80]	Sjekk visuelt.	Korrekt plassering og jevn bevegelse	Bytt kroksperreren eller kroken.																																																											
Lastkjetting [47, 110]	Mål med skyvelære.	Mål innvendig lengde av 5 kjettingledd og sjekk at maksimumslengden ikke overskrider verdien som vises i tabellen under.	Bytt kjettingen.																																																											
1. Slitasje																																																														
		<table border="1"> <thead> <tr> <th>WLL (t)</th> <th>Summen til delingen til fem ledd (mm)</th> <th>Kasseringsgrense (mm)</th> </tr> </thead> <tbody> <tr><td>0.5</td><td>75.5</td><td>77.7</td></tr> <tr><td>1</td><td>95.5</td><td>98.3</td></tr> <tr><td>1.5,3</td><td>106.0</td><td>109.1</td></tr> <tr><td>2</td><td>121.0</td><td>124.6</td></tr> <tr><td>5, 7.5, 10,15, 20</td><td>136.0</td><td>140.0</td></tr> </tbody> </table>	WLL (t)	Summen til delingen til fem ledd (mm)	Kasseringsgrense (mm)	0.5	75.5	77.7	1	95.5	98.3	1.5,3	106.0	109.1	2	121.0	124.6	5, 7.5, 10,15, 20	136.0	140.0																																										
WLL (t)	Summen til delingen til fem ledd (mm)	Kasseringsgrense (mm)																																																												
0.5	75.5	77.7																																																												
1	95.5	98.3																																																												
1.5,3	106.0	109.1																																																												
2	121.0	124.6																																																												
5, 7.5, 10,15, 20	136.0	140.0																																																												

Punkt	Inspeksjonsmetode	Kasseringsgrense/kriterier	Tiltak
2. Rust, skader, deformasjon	Sjekk visuelt.	Ingen tydelig rust (smør om nødvendig.)	Fjern rust
	Sjekk visuelt.	Ingen vridning eller deformasjoner.	Bytt lastkjettingen.
Krokgaffel toppsett [1, 54] bunnsett [6, 77] Skjøt til fester topp/bunn med toppbolt [4] og kjettingbolt [8, 106]	Mål hulldiameteren til skjøtområdet i to retninger i rett vinkel.	Deformasjon ikke tillatt (hvis hver målte verdi avviker mer enn 0,5 mm).	Bytt delen.
Funksjon 1. Løfting og senking	Løfte og senke en lett last.	Ingen spesielle vanskeligheter med løfting og senking.	Ettersyn og service.
2. Brems	Løfte og senke en lett last.	Bekreft at ingen av problemene som er opplistet nedenfor opptrer under løfting og senking: (1) Løfting umulig. (2) Lasten faller når operatøren fjerner hendene. (3) Lasten faller under nedfiring. (4) Lasten siger sakte ned.	Ettersyn og service.
Brems (Innvendig mekanisme)	Ettersyn og kontroll.		
1. Sprekker i bremsedelens overflate [37, 38, 39]	Sjekk visuelt.	Ingen skade på grunn av oppskraping eller uthuling av fremmedlegemer.	Bytt delen.
2. Sprekker i bremseskivens overflate [36]	Sjekk visuelt.	Ingen skade på grunn av oppskraping eller uthuling av fremmedlegemer.	Bytt delen.
3. Slitasje på friksjonsskiver [37]	Mål med skyvelære.	Oppretthold jevn tykkelse, friksjonsplatene skal ikke være slitt mer enn 0,5 mm. For alle typer: Normal tykkelse: 3 mm Kasseringsgrense: 2,5 mm	Bytt delen.

Punkt	Inspeksjonsmetode	Kasseringsgrense/kriterier	Tiltak							
4. Flatet til friksjonsskiver [37]	Sjekk klaringen med rettholt.	Klaringen skal være jevn. Innvendig del skal ikke være tykkere enn utvendig del.	Bytt delen.							
5. Slitasje og smøring til foring [39]	Sjekk radialtykkelse (t) med skyvelære og at foringen er smurt.	Radialtykkelse (t) skal være jevn. Foringen skal være smurt med olje. Se tabellen under.	Bytt delen.							
		<table border="1"> <thead> <tr> <th>WLL (t)</th> <th>Normal tykkelse: t (mm)</th> <th>Kasseringsgrense (mm)</th> </tr> </thead> <tbody> <tr> <td>0.5, 1, 1.5, 3</td> <td>3</td> <td>2</td> </tr> <tr> <td>2, 5, 7.5, 10, 15, 20</td> <td>4</td> <td>3</td> </tr> </tbody> </table>		WLL (t)	Normal tykkelse: t (mm)	Kasseringsgrense (mm)	0.5, 1, 1.5, 3	3	2	2, 5, 7.5, 10, 15, 20
WLL (t)	Normal tykkelse: t (mm)	Kasseringsgrense (mm)								
0.5, 1, 1.5, 3	3	2								
2, 5, 7.5, 10, 15, 20	4	3								
6. Slitasje og rust på sperrehjulet [38]	Sjekk visuelt.	Tannslitasjen skal ikke være mer enn 1,5 mm.	Bytt delen.							
	Sjekk visuelt.	Ingen rust	Bytt delen.							
Girhus 1. Slitasje og deformasjon på kabularhjul [14]	Sjekk visuelt. Kjetting-lomme 	Ingen stor slitasje, ingen deformasjon eller grader på grunn av kontakten med lastkjettingen er tillatt på overflaten til lastkjettinglommen.	Bytt delen.							
2. Slitasje og feil på tann- og girhjul [25, 27]	Sjekk visuelt.	Tennene skal ikke være mye slitt eller ha sprekker.	Bytt delen.							
3. Slitasje og deformasjon på håndkabelarhjul [40]	Sjekk visuelt.	Ingen stor slitasje eller deformasjon på overflaten av håndkjettinglommen	Bytt delen.							
	Sjekk visuelt.	Drei hjulet, sjekk at det ikke berører dekslet.	Bytt delen.							

Punkt	Inspeksjonsmetode	Kasseringsgrense/kriterier	Tiltak
Ankerplate [11, 13] 1. Deformasjon av toppbolthull	Sjekk visuelt.	Hullet skal ikke være ovalt.	Bytt delen.
2. Slakk i stagbolt	Bank.	Ingen slakk er tillatt.	Skifte ankerplaten.
Diverse 1. Deformasjon på utskraper [21]	Sjekk visuelt.	Ingen stor deformasjon eller skader på utskrapertuppen er tillatt.	Bytt utskrapertuppen
2. Skade på styrerull [20]	Sjekk visuelt.	Skal rotere lett.	Bytt delen
	Sjekk visuelt.	Ingen stor deformasjon på utskrapertuppen.	Bytt delen

8. VEDLIKEHOLD

ADVARSEL:

1. Utfør **ALDRI** vedlikehold på taljen mens det henger last i den.
2. Fest følgende skilt til taljen før du utfører vedlikehold; "FARE": BRUK ALDRI UTSTYRET MENS DET REPARERES.
3. La kun kvalifisert servicepersonell foreta vedlikehold.
4. Etter at det er utført vedlikehold på taljen, må man **ALLTID** teste WLL før man tar den i bruk igjen.
5. Ved utskifting av en del, bruk alltid originale deler til "Kito kjettingtalje modell M3CB".

FORSIKTIG

Pass ALLTID på at verken hender eller klær fanges av en kjetting, kabular eller andre bevegelige deler.

8.1 Smøring

8.1.1 Påføre smørefett på tannhjul

Skru av mutrene (31) på motsatt side av håndkjettinghjulet, og ta av sprengskivene (32) og girhusdekselet (29). Fjern gammelt smørefett og erstatt med nytt (standard smørefett⁽¹⁾), ved årlig ettersyn.

Temperaturområdet for standard smørefett er -40 °C til +60°C.

Hvis taljen brukes i temperaturer under -40 °C eller over + 60 °C , kontakter du Industribehov AS eller en autorisert KITO-forhandler, da enkelte deler må skiftes.

Merk: (1)	Anbefalt merke: SHELL Albania # 3 eller kalsiumsåpe-smørefett tilsvarende NLGI (National Lubricating Grease Institute)/ # 3.
--------------	--

8.1.2 Lastkjetting

ADVARSEL:

Unnlattelse av å holde lastkjettingen ren og godt smurt vil medføre at produsentens garanti ikke gjelder.

ALLTID	smør lastkjettingen en gang i uken eller oftere, avhengig av bruken.
ALLTID	smør oftere enn normalt i et korrosivt miljø. ⁽²⁾
ALLTID	bruk maskinolje som tilsvarer ISO VG46 eller 68.

Merk: (2)	KITO har en korrosjonsbestandig kjetting som et alternativ. For informasjon om den vanlige og den korrosjonsbestandige kjettingen til KITO, spør Industribehov AS eller din autoriserte KITO-forhandler.
--------------	--

8.2 Ettersyn, montering og justering

8.2.1 Ettersyn

Tallene i parentesene er Fig.nr. i "DELELISTE". (Se side 24 til 29.)

Ettersynsprosedyrer	Kommentarer
Ved demontering eller montering av taljen, trengs følgende verktøy: - Tang for utvendige seegerringer - Tang for innvendige seegerringer - Fastnøkkel 10 mm, 12 mm, 13 mm	
<ol style="list-style-type: none"> 1. Legg taljen på siden med bremsehusdekselet opp. 2. Skru av mutrene (45) som fester dekselet, og fjern dette fra ankerplate A (11). 3. Demonter håndkjettingen (48) fra kabularhjulet (40). 4. Trekk ut kløvsplinten fra stoppringbolten, og demonter bolt og stoppring (41) fra pinjongen (17). 5. Fjern kabularhjulet (40) fra pinjongen (17) ved å skru det mot urviseren. 6. Ta ut de to friksjonsskivene (37), sperrehjulet (38) og foringen (39) fra bremseskiven (36). 7. Skru bremseskiven av pinjongen mot urviseren mens du holder pinjongen med den andre hånden. 8. Fjern låseringen (35) fra palpinnen (på ankerplate A), og fjern palen (34) og palfjærene A og B (33). 9. For 7,5 tonn og mindre: Trekk ut kløvsplinten (24) fra stopperbolten (23) og fjern lastkjettingen (47) og stopperbolten fra kjettingfestet (22). For 10 tonn og større: Trekk ut kløvsplinten (52) fra festebolten (51) og fjern lastkjettingen (47) og festebolten. Skru ut de to skruene som fester kjettingstopperne (114) og demonter disse. 10. Fjern lastkjettingen (47) fra kabularhjulet (14) ved å trekke kjettingen mot lastkroken. 11. Fjern kløvsplinten (5) fra krokbolten (4), og demonter så bolten og toppkroken (1) fra ankerplatene A (11) og B (13). 12. Snu taljen så girhusdekselet vender opp. 13. Skru ut de tre mutrene (31) med låseskivene (32) som fester dekselet (29), fjern dette fra ankerplate B (13) og ta kulelageret (28) ut av dekselet. 14. Demonter girhjulene (27) (1/2 tonn har kun ett) fra ankerplate B (13). 15. Fjern låsering (26) fra kabularhjulet (14), og tannhjulet (25) fra kabularhjulet. 16. Skill ankerplate B fra A, og demonter kulelageret (16) fra plate B. 17. Demonter styrerullene (20), lastkabularen som er montert på pinjongen (17), utskraperen (21) og kjettingfestet (22). (For 10 tonn og større modeller: Demontert kjettingstyringen (53) fra ankerplate A (11), deretter kulelageret (15) fra plate A.) 18. Fjern låseringen (19) i kabularen (14). 19. Fjern pinjongen (17) og lageret (18) fra kabularen (14). 20. Trekk ut kløvsplinten (10) fra kronmutteren (9), demonter mutteren og kjettingbollen fra lastkroken (6). 	<p>Hvis kabularhjulet sitter for fast til at det kan løsnes for hånd, legg handkjettingen på kabularhjulet og trekk kraftig. Dette vil løsne bremsen</p> <p>Hold kabularen i en hånd og demonter lagret ved å slå lett på pinjongen med en treklubbe e.l.</p>

8.2.2 Montering og justering

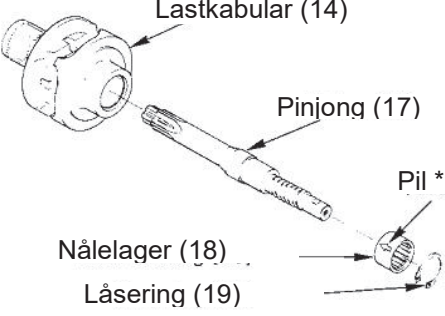
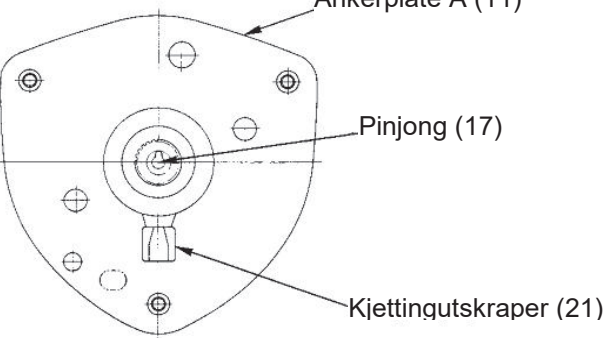
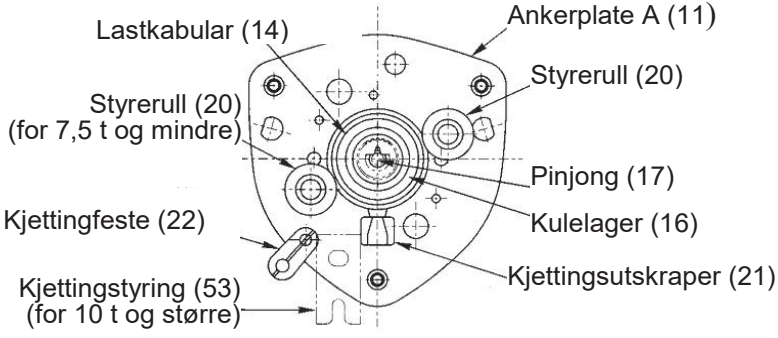
Ettersynsprosedyrer	Kommentarer
<p>1. Smør nålelageret (18) med fett, monter det på pinjongen (17) og monter dem sammen inn i lastkabularen (14). Fest dem med en låsering (19).</p>  <p>2. Legg ankerplate A (11) med bremsehussiden ned, Og monter kulelageret (15) (med låseringsiden opp) i ankerplaten. Smør kulelageret.</p> <p>3. Monter lastkabularen (14) med en del av fortanningen inne i kulelageret (15). Utskraperen (21) må også monteres.</p>	<p>Pilen * på nålelageret skal peke mot pinjongens girside. Bruk en skrutrekker eller dor på lageret og slå lett med en treklubbe eller lignende for å montere.</p> <p>Forsikre deg om at låse-ringen sitter godt i sporet.</p>
 <p>4. For 7,5 tonn og mindre: Plasser styrerullene (20) og kjettingfestet i ankerplate A (11). For 10 tonn og større: Plasser styrerullene (20) og kjettingstyringen (53) i ankerplate A (11).</p> <p>5. Smør kulelageret (16). Monter det med låseringsiden ned mot lastkabularen (14).</p>	<p>Plasser kjettingstyringen slik at den lengste armen passer i ankerplate A. Når det gjelder kulelageret til lasteskiven, påse at det er montert med låseringen mot lastkabularen.</p> <p>Sett kryssføringen slik at den lengste armen passer på sideplate A.</p>
 <p>6. Sett sammen ankerplatene B (13) og A (11).</p>	<p>Dersom det er vanskelig å sette platene sammen, slå lett med en treklubbe eller lignende. Pass på så ikke utskraper, styrerull og kjettingfeste faller ut.</p>

Ettersynsprosedyrer	Kommentarer
<p>7. Monter tannhjulet (25) i inngrep med fortanningen på kabularhjulet (14), og fest det med låseringen (26).</p>	<p>ALLTID påse at låseringen sitter helt nede i sporet.</p>
<p>8. Smør de to girhjulene (27), tannhjulet (25) og fortanningen på pinjongen (17) med fett. Monter dem i glidelageret i ankerplate B (13). Bokstavene O og V på girhjulene må vende mot hverandre som vist på figuren nedenfor. Husk å påføre fett på begge sider av girhjulene.</p>	<p>Det er ikke nødvendig å justere bokstavene på 0,5 T modellen, da denne bare har ett girhjul #2.</p>
<p>The diagram shows a top-down view of the gear assembly. It features two gears labeled 'Girhjul #2 (27)' positioned symmetrically around a central shaft labeled 'Pinjong (17)'. The entire assembly is mounted on a component labeled 'Ankerplate B (13)'. The gears have markings 'O' and 'V' on their faces, which should be oriented towards each other.</p>	
<p>9. Smør kulelageret (28) og monter det med låseringsiden ned mot enden av pinjong-akselen(17).</p>	
<p>10. Monter sammen girhusdekselet (29) og ankerplate A (11), og fest dem med 3 sprengskiver (32) og mutre (31).</p>	
<p>11. Plasser toppkroken (1) mellom ankerplatene A (11) og B (13), monter krokbolt (4) og sikre den med kløvsplinten (5).</p>	<p>ALLTID husk å bøye kløvsplinten skikkelig etter at den er montert</p>
<p>The diagram shows a hook assembly. At the top is a hook labeled 'Toppkrok (1)'. It is connected to a bolt labeled 'Krokbolt (4)'. This bolt passes through a component labeled 'Kløvsplint (5)' and is secured by a nut. The assembly is mounted on a component labeled 'Ankerplate A (11)'. The hook is positioned between two anchor plates, A and B.</p>	
<p>12. Snu taljen med håndhjulsiden opp. 13. Monter lastkjettingen (47) ved å vri pinjong-akselen (17) med urviseren i mellomrommet mellom venstre styrerull (20) og lastkabularen (14).</p>	<p>Påse at sveisen på lastkjettingen vender utover og før den over kabularhjulet. Før den ut mellom høyre styrerull og kabularhjulet.</p>
<p>På 10 tonn og større modeller må slakkenden av lastkjettingen føres gjennom kjettingstyringen (53).</p>	<p>For denne prosessen anbefales det å posisjonere enheten slik at ankerplate A (11) peker mot venstre og ankerplate B (13) mot høyre.</p>

Ettersynsprosedyrer	Kommentarer
<div data-bbox="175 302 1069 1243" data-label="Image"> </div> <p data-bbox="159 1299 973 1422">14. For 7,5 tonn og mindre: Trekk enden av lastkjettingen (47) ut mellom høyre styrerull (20) og lastkabularen (14) og før den inn i kjettingfestet (22). Sett i stopperbolten (23) og lås den med kløvsplinten (24).</p> <div data-bbox="191 1444 869 1803" data-label="Image"> </div> <p data-bbox="247 1825 973 2004">For 10 tonn og større: Fest enden på lastkjettingen (47) med festebolten (51), som skal monteres fra girhus-dekselsiden (29). Lås bolten med kløvsplinten (52). Fest kjettingstopperen (114) til det niende leddet på lastkjettingens slakkside ved å skru sammen halvdelene med bolter, mutre og låseskiver.</p>	<p data-bbox="997 1299 1420 1377">Påse at lastkjettingen ikke er vridd, og at kløvsplinten er skikkelig bøyd.</p> <p data-bbox="997 1803 1428 1904">Gjenget hull i en halvdel vendes mot frihull i den andre. Unbrakoskruene monteres fra frihullsiden.</p>

Ettersynsprosedyrer	Kommentarer
<div style="text-align: center;"> </div> <p>15. Smør låsepallpinnen på ankerplate A (11) med olje, og monter palfjærene A og B (33) og låsepalen (34) på pinnen. Fest dem med låseringen (35).</p> <p>16. Monter bremseskiven (36) til pinjongakselen (17) i det låsepalen (34) vris mot urviseren.</p> <p>17. Tørk bort eventuelt smuss fra bremseskiven (36), friksjonsskivene (37) og begge sider av sperrehjulet (38), og kontroller at foring (39) er tilstrekkelig smurt. Monter deretter i rekkefølge friksjonsskive, foring, sperrehjul og friksjonsskive til bremseskiven. Påse at låsepalen går skikkelig i inngrep med sperrehjulet.</p> <div style="text-align: center;"> </div> <p>18. Rengjør handkabularen (40) og smør gjengene med olje. Skru den helt inn på pinjongen (17).</p> <p>19. Monter stoppringen (41) på pinjongen (17), sett i stoppringbolten (42) og lås med kløvsplinten (43).</p>	<p>Påse at palfjæren ligger an mot låsepalen, og at låseringen sitter i bunnen av sporet.</p> <p>ADVARSEL! Bremsen er av "tørr" type, og skal ikke smøres. Fjern grundig all olje og smuss fra bremsen. Tennene på sperrehjulet skal peke mot låsepalen. Dersom det senere er problemer med å montere handkabularen, kan det skyldes at sperrehjulet er snudd feil vei. Foringen skal være gjennomtrukket med olje, er den tørr, la den ligge i olje i ett døgn. Installer den uten å tørke bort overflødig olje.</p> <p>Påse at kløvsplinten er skikkelig bøyd.</p>

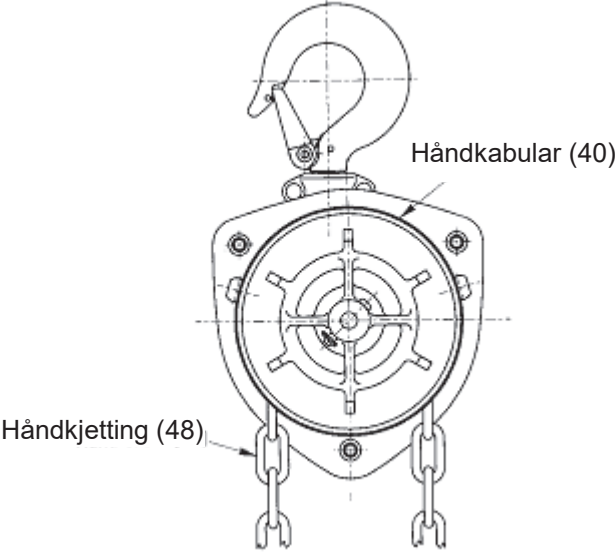
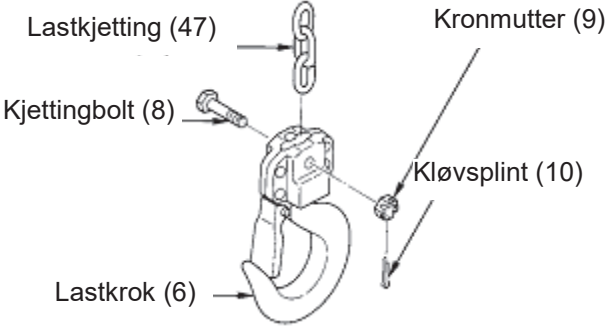
Ettersynsprosedyrer	Kommentarer
<p>20. Legg håndkjettingen (48) rundt håndkabularen (40).</p>  <p>Håndkabular (40)</p> <p>Håndkjetting (48)</p> <p>21. Monter bremsehusdekselet (44) på ankerplate A (11), og fest det med sprengskiver (46) og mutre (45).</p> <p>22. Før lastenden på lastkjettingen inn i lastkroken, og fest med kjettingbolt (8), kronmutteren (9) og kløvsplinten (10).</p>  <p>Lastkjetting (47)</p> <p>Kronmutter (9)</p> <p>Kjettingbolt (8)</p> <p>Kløvsplint (10)</p> <p>Lastkrok (6)</p>	<p>Påse at kløvsplinten er skikkelig bøyd.</p>

9. FEILSØKING

Situasjon	Årsak	Forklaring	Tiltak
Låsepal lager korrekt klikkelyd, men løfter ikke lasten.	Slitte friksjonsskiver	Ved hyppig bruk uten regelmessig gjennomføring av vedlikehold, vil friksjonsskivene bli slitt ut. Dette vil lage åpninger mellom friksjonsskiven, foringen og håndkabelaren, og føre til at bremsen slurer.	Demontere og erstatte friksjonsplaten og hylsen.
Låsepalen produserer absolutt ingen lyd og kan ikke løfte lasten.	Låsepalen er blitt feil montert.	Hvis låsepalen er montert så den peker andre veien, eller montert feil på annen måte, vil den ikke gå korrekt i inngrep med sperrehjulet.	Demonter og deretter monter delene på nytt, korrekt.
	Låsepalen beveger seg ikke glatt.	Så fremt vedlikeholdet ikke er utført regelmessig, vil skitt bli sittende fast i låsepalen og låsepalakselen. Bevegelsen vil bli treg og sperrehaken vil bli stående i utslått stilling.	Samme som over
Kjettingen er stram ved løfting, selv uten last. (En skrikende støy kan av og til høres.)	Slitte girhjulstenner	Så fremt vedlikehold ikke blir utført regelmessig, vil smurte deler tørke ut, noe som fører til slitasje og skader, og feil inngrep til girhjulene.	Demontere og erstatt pinjongen, girhjul #2, tannhjul, girhusdeksel, ankerplate B og kulelager.
	Slitt eller skadet lager		
Feil senking eller kjettingen er ekstremt stram ved senking.	Bremsen er for stram.	På grunn av sjokk under drift, eller på grunn av at lasten ble hengende i lang tid, har bremsen låst seg.	Frigi bremsen med makt ved å rykke i håndkjettingen.
	Bremsen er rustet.	Så fremt vedlikehold ikke utføres regelmessig, vil det oppstå rust.	Demonter og skift deler der det er nødvendig.
Taljen slipper lasten i det øyeblikket senkingen startes.	Bremseoverflaten er skitten.	Under monteringen må bremseoverflaten tørkes ren for skitt	Demonter og deretter monter delene korrekt på nytt.
	Bremseoverflaten er oljet.	Bremseoverflaten må ikke tillates å bli skitnet til med smørefett eller maskinolje, da det er en brems av tørr type.	Demonter og deretter monter delene på nytt. Sett ikke bremseoverflaten eller friksjonsplatene inn med olje eller smørefett.
Lasten slipper	Bremseoverflaten er oljet.	Samme som over	Samme som over
	Bremseoverflaten er skitten.	Under monteringen må bremseoverflaten tørkes ren for skitt	Demonter og deretter monter delene korrekt på nytt.

10. GARANTI

KITO Corporation (KITO) utvider følgende garanti til den opprinnelige kjøperen (heretter kalt Kjøperen) av nye produkter produsert av KITO (KITOs produkter).

1. KITO garanterer at KITOs produkter, er feilfri når det gjelder arbeid og/eller materialer ved avsendelse, og skal tåle normal bruk og service. KITO vil etter KITOs valg gratis reparere eller bytte deler eller komponenter som beviselig er defekte, forutsatt at alle klager på defekter under denne garantien skal gjøres skriftlig umiddelbart etter at man har oppdaget dem, og hvis det noe innen ett (1) år fra kjøpsdato oppdages feil. Slike krav skal undersøkes av KITO eller deres autoriserte forhandlere eller returneres til KITOs fabrikk eller autoriserte servicesenter når KITO ber om det.
2. KITO garanterer ikke komponenter i produkter levert av andre produsenter. Så langt det er mulig vil KITO imidlertid overføre til kjøpere alle relevante garantier fra slike andre produsenter.
3. Bortsett fra reparasjon eller bytting beskrevet i (1) over, som er KITOs eneansvar og kjøperens eneste rettighet i henhold til denne garantien, skal ikke KITO være ansvarlig for andre klager som oppstår i forbindelse med kjøp og bruk av KITOs produkter, uansett om kjøperens klage er basert på kontraktsbrudd, tap eller annet, inklusive klager på skader, uansett om de er direkte, indirekte, tilfeldige eller følgeskader.
4. Denne garantien er betinget installasjon, vedlikehold og bruk av KITOs produkter i overensstemmelse med produkthåndbøkene levert av KITO. Denne garantien skal ikke gjelde KITOs produkter som er blitt utsatt for uaktsomhet, misbruk, mishandling, feil bruk eller feil montering, justering eller vedlikehold.
5. KITO skal ikke være ansvarlig for tap eller skade forårsaket av transport, langvarig eller feil lagring eller normal slitasje av KITOs produkter eller for tap av driftstid.
6. Denne garantien gjelder ikke KITOs produkter som utstyrt med eller reparert med deler, komponenter eller deler som ikke er levert eller godkjent av KITO, eller som er blitt modifisert eller endret.

DENNE GARANTIEN ERSTATTER ALLE ANDRE GARANTIER, BÅDE UNDERFORSTÅTTE ELLER UTTRYKKELIGE, MEN IKKE BEGRENSET TIL EN HVILKEN SOM HELST GARANTI FOR EGNETHET ELLER SALGBARHET FOR ET BESTEMT FORMÅL.

11. DELELISTE

Ved bestilling av reservedeler må man oppgi WLL, fig. nr., delenr., delens navn og antall.

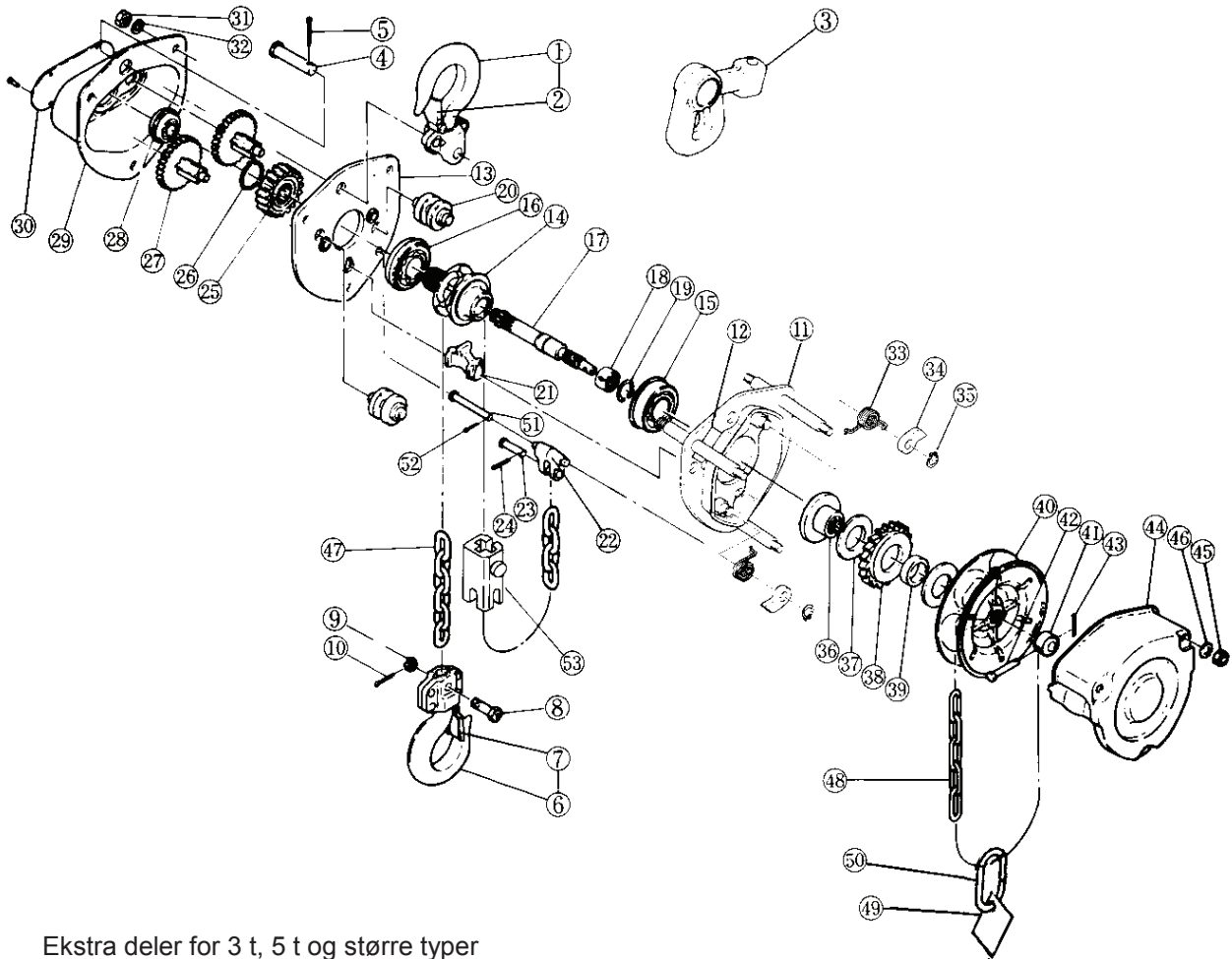

Ekstra deler for 3 t, 5 t og større typer

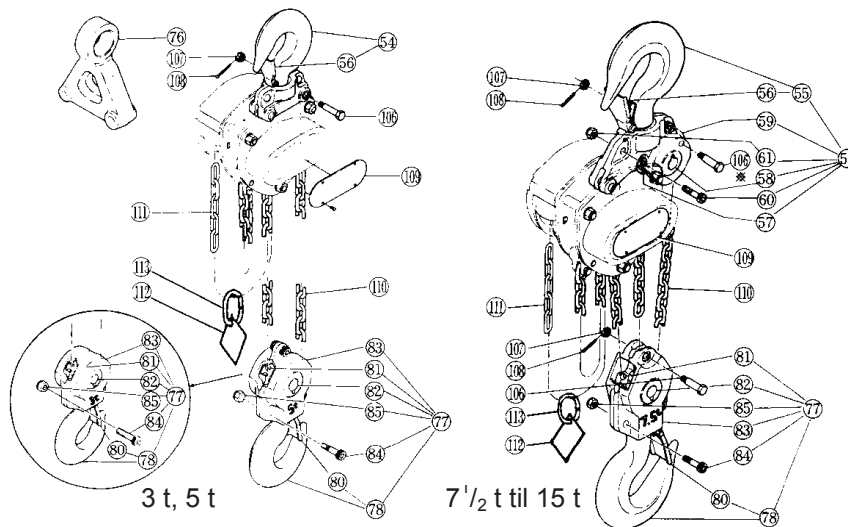

Kjettingbolten til modell 10 t er plassert på øvre gaffel for tilkobling til lastkjettingen.

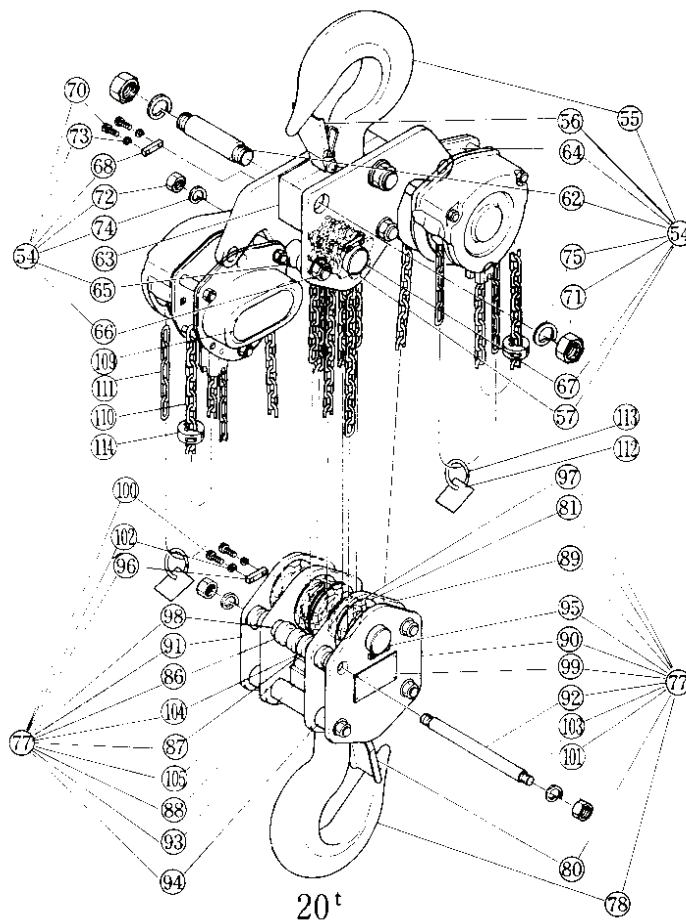

Fig. nr.	Delenr.	Delenavn	Ant. per talje	WLL (t)											
				0.5	1	1.5	3	2	5	7.5	10	15	20		
1	M3-001AB	Toppkrok, komplett	1												
2	M3-072B	Kroksperre	1												
3	*	Oppheng for TSP005	1												
	*	Oppheng for TSG010	1												
	*	Oppheng	1												
4	M3-163	Krok	1												
5	M3-198	Kløvsplint	1												
6	M3-D21AB	Lastkrok, komplett	1												
7	M3-072B	Kroksperre	1												
8	M3-041	Kjettingbolt	1												
9	M3-049	Kronmutter	1												
10	M3-096	Kløvsplint	1												
11	M3-101(1)	Ankerplate A	1												
12	M3-806	Merkeplate F	1												
13	M3-102(1)	Ankerplate B	1												
14	M3-116	Lastkabular	1												
15	M3-140	Kulelager	1												
16	M3-145	Kulelager	1												
17	M3-111(1)	Pinjong	1												

*se deleliste for TSP og TSG.

Fig. nr.	Delenr.	Delenavn	Ant. per talje	WLL (t)										
				0.5	1	1.5	3	2	5	7.5	10	15	20	
18	M3-130	Nålelager	1											
19	M3-118	Låsering	1											
20	M3-161	Styrerull	2											
21	M3-162	Kjettingutskraper	1											
22	M3-176	Kjettingfeste	1										-----	
23	M3-177	Stopperbolt	1										-----	
24	M3-196	Kløvsplint	1										-----	
25	M3-114	Tannhjul	1											
26	M3-117	Låsering	1											
27	M3-112 ⁽¹⁾	Girhjul #2	⁽³⁾	1	2	2		2				2		
28	M3-135	Kulelager	1											
29	M3-103	Girhusdeksel	1											
30	M3-800B	Skilt B med nagler	1				-----						-----	
	M3B800B													
31	M3-181	Mutter	3											
32	M3-186	Fjærskive	3											
33	M3-179B	Palfjær A ⁽²⁾	⁽³⁾	1						2				
	M3-180B	Palfjær B ⁽²⁾		1						2				
34	M3-155	Låsepal	⁽³⁾	1						2				
35	M3-157	Låsering	⁽³⁾	1						2				
36	M3-153 ⁽¹⁾	Bremseklive	1											
37	M3-151 ⁽¹⁾	Friksjonsskive	2											
38	M3-152 ⁽¹⁾	Sperrehjul	1											
39	M3-154 ⁽¹⁾	Foring	1											
40	M3-115 ⁽¹⁾	Håndkabelar	1											
41	M3-159	Stoppring	1											
42	M3-167	Stoppringbolt	1											
43	M3-199	Kløvsplint	1											
44	M3-171	Bremsehusdeksel	1											
45	M3-182	Mutter	3											
46	M3-187	Sprengskive	3											
47	M3-841	Lastkjetting	1										-----	
48	M3-842	Håndkjetting	1				-----						-----	
49	M3-931	Varselbrikke	1										-----	
50	M3-045	Stopperledd	1										-----	
51	M3-164	Festebolt	1	-----										
52	M3-197	Kløvsplint	1	-----										
53	M3-176	Kjettingstyring	1	-----										

Merknader:

- (1). Ved bestilling av erstatningsdeler, bruk betegnelsen M3B i stedet for M3 for 5 t og større typer, da disse ikke kan brukes om hverandre.
- (2). Palfjær A og B må brukes som ett sett.
- (3). Hvert tall i kolonnen "WLL" er ant. per talje.

Kommentar: Alle deleantall blir det dobbelte av tallet i kolonnen "Ant. per talje" for 20 t talje.

Fig. nr.	Delenr.	Delenavn	Ant. per talje	WLL (t)					
				3	5	7.5	10	15	20
54	M3-001AB	Toppkroksett	1						
55	M3-001	Toppkrok	1	-----					
	M3-001	Toppkrok, komplett		-----					
56	M3-072 B	Krokspærre	1						
57	M3-051	Kabularhjul	(3)			1	1	2	3
58	M3-053	Aksel	1	-----					
59A	M3-011	Toppfeste A	1	-----					
	M3-016	Toppfeste A		-----					
59B	M3-012	Toppfeste B	1	-----					
	M3-017	Toppfeste B		-----					
60	M3-081	Unbrakoskrue	(3)			3	1	-----	
61	M3-082	Mutter	(3)			3	1	-----	
-	M3-086	Unbrakoskrue	2	-----					
-	M3-087	Mutter	2	-----					
62	M3-010	Aksel	2	-----					
63	M3-011	Toppfeste	2	-----					
64	M3-012	Festeplate A sett	(3)	-----				1	2
-	M3-014	Festeplate B	1	-----					
65	M3-018	Styring	(3)	-----				4	6
66	M3-019	Stagbolt	2	-----					
-	M3-043	Plate	1	-----					
67	M3-053	Aksel	1	-----					
68	M2-056	Krave	2	-----					
-	M3-066	Unbrakoskrue	2	-----					
70	M3-083	Bolt	4	-----					
71	M3-084	Mutter	4	-----					
72	M3-085	Mutter	4	-----					
73	M3-087	Sprengskive	4	-----					
74	M3-088	Sprengskive	4	-----					
75	M3-089	Sprengskive	4	-----					
76	*	Oppheng, TSP / TSG	1	-----					
77	M3-021AB	Lastkrok, komplett	1						
78	M3-021	Lastkrok	1	-----					
	M3-021	Lastkrok, sett		-----					
80	M3-072 B	Krokspærre	1	-----					
81	M3-051	Kabularhjul, sett	(3)	1	1	-----			
	M3-052	Kabularhjul, sett	2	-----					
82	M3-053	Aksel	1	-----					
	M3-054	Bunnaksel	1	-----					
83	M3-031	Bunnkrokfeste	2	-----					
84	M3-081	Bolt	(3)	2	3	2	-----		

*se delaliste for TSP og TSG

Fig. nr.	Delenr.	Delenavn	Ant. per talje	WLL (t)					
				3	5	7.5	10	15	20
84	M3-088	Bolt	2	-----					
85	M3-082	Mutter	(3)	2	3	2	-----		
	M3-087	Mutter	1	-----					
86	M3-018	Styring	(3)	-----				6	8
87	M3-026	Krokstøtte	2	-----					
88	M3-030	Støtteplate	1	-----					
89	M3-034	Plate A	(3)	-----				1	2
90	M3-035	Plate B	1	-----					
91	M3-036	Plate C	1	-----					
92	M3-038	Bolt	4	-----					
93	M3-039	Krave A	2	-----					
94	M3-040	Krave B	4	-----					
95	M3-054	Aksel	1	-----					
96	M2-056	Plate	2	-----					
97	M3-058	Skive A	2	-----					
98	M3-066	Krave	4	-----					
99	M3-069	Skilt A med nagler	1	-----					
100	M3-083	Bolt	4	-----					
101	M3-085	Mutter	8	-----					
102	M3-087	Sprengskive	4	-----					
103	M3-088	Sprengskive	8	-----					
104	M3-091	Stjerneskiye	4	-----					
105	M3-092	Bolt	4	-----					
106	M3-041	Kjettingbolt	1	-----					
107	M3-049	Kronmutter	1	-----					
108	M3-085	Kløvsplint	1	-----					
	M3-097	Kløvsplint	1	-----					
109	M3B800B	Skilt B med nagler	(3)	1	1	1	1	1	2
110	M3-841	Lastkjetting	1	-----					
111	M3-842	Håndkjetting	(3)	1	1	1	1	2	
112	M3-931	Varselmerke	(3)	1				2	
113	L4-045	Stopper-ledd	(3)	1				2	
114	M3-045	Kjettingstopper	(3)	-----				1	2

Merk:

- (1). Ved bestilling av erstatningsdeler, bruk betegnelsen M3B i stedet for M3 for 5 t og større typer, da disse ikke kan brukes om hverandre.
- (3). Hvert tall i kolonnen "WLL" er ant. per talje.

OVERLASTSIKRING

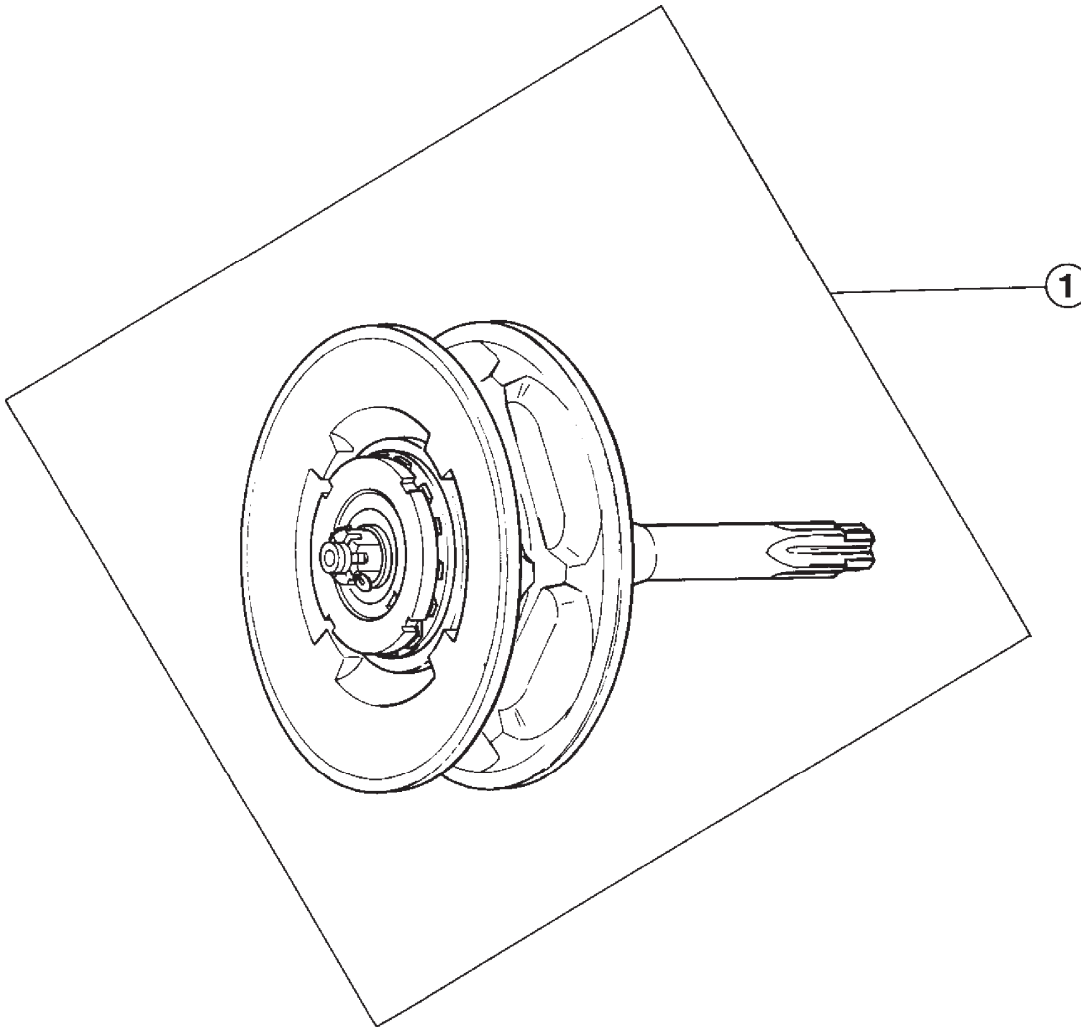

Fig. nr.	Delennr.	Delnavn	Ant. per talje	WLL (t)				
				0.5	1	1.5 3	2	5, 7.5, 10, 15, 20
1	M3-IIIA ⁽¹⁾	OLL-sett	1					

Merk:

(1). Ved bestilling av erstatningsdeler, bruk betegnelsen M3B i stedet for M3 for 5 t og større typer, da disse ikke kan brukes om hverandre.

Kommentar: Alle deleantall blir det dobbelt av tallet i kolonnen "Ant. per talje" for 20 t talje.



Samsvarserklæring

Vi, **Industribehov AS**, erklærer som importør og leverandør, at produktene:

Manuelle kjettingtaljer CB, modell M3

i kapasitetene fra 500 kg til 50 tonn

Produsert av:

KITO Corporation,

2000 Tsuijjarai, Showa-cho,

Nakakoma-gun, Yamanashi 409-3853, Japan

er i samsvar med følgende maskindirektiv og standarder:

Maskindirektivet 2006/42/EC

Harmoniserende standarder:

EN ISO 12100: 2010

EN 818-7: 2002 +A1: 2008

EN 13157: 2004 +A1: 2009

Risk assessment and risk reduction

**Short link chain for lifting purposes, increased
quality, grade V, certified by Fachausschuss**

Metall und Oberflächenbehandlung

**Hand powered cranes, except for the
requirement of "5.1.6 Operating effort"**

Erklæring fra produsent er utstedt:

Yamanashi, Japan

25. juni, 2015

Christian Friis Røyem

Daglig leder

Industribehov AS

KITO



INDUSTRIBEHOV^{AS}

Postboks 19, Alnabru, 0614 Oslo
Telefon: 23 14 12 00 - Telefaks: 23 14 12 01
mail@industribehov.com - www.industribehov.com

KITO

Tokyo Opera City Tower 16F,
3-20-2 Nishi-Shinjuku, Shinjuku-ku,
Tokyo 163-1416, Japan

Tel.: +81 -3-5371-7315

Fax.: +81 -3-5371-7349

E-mail: overseas@kito.co.jp

URL: <http://www.kito.co.jp>