

**KITO**

OM-CX1ZZZ-CEE-04



Norsk oversettelse av  
original bruksanvisning

**EIERENS (OPERATØRENS) BRUKSANVISNING  
OG SIKKERHETSREGLER  
FOR KITO-BRUKSANVISNING  
FOR KJETTINGTALJE**

**CX003/005/010**

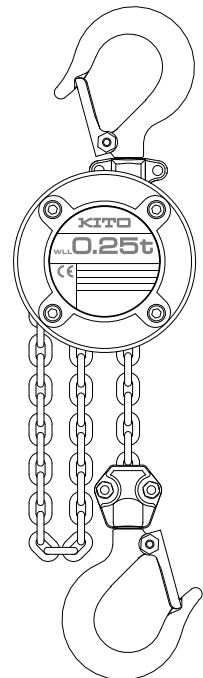

**⚠ ADVARSEL**

Dette utstyret skal kun installeres, driftes eller vedlikeholdes av personer som har lest og forstått all innholdet i denne bruksanvisningen. Unnlattelse til å lese og overholde innholdet i denne bruksanvisningen kan føre til alvorlig personskade eller død, og/eller skade på eiendom.

## Innhold

<b>Innledning</b> .....	<b>2</b>
<b>Tiltenkt formål</b> .....	<b>2</b>
<b>Sikkerhetsregler</b> .....	<b>3</b>
<b>Kapittel 1 Drift</b> .....	<b>5</b>
<b>Kapittel 2 Inspeksjon</b> .....	<b>21</b>
<b>Kapittel 3 Feilsøking</b> .....	<b>39</b>
<b>GARANTI</b> .....	<b>46</b>

## Innledning

Bruksanvisningen er tiltenkt for de som drifter kjettingtaljen av KITO-modellen CX. Dokument; Bruksanvisning for demontering/montering er også tilgjengelig for relevant person (**Merknad**). Kontakt KITO eller forhandleren for materialet.

**Merk:** En person som er autorisert av bedriftsentiteten for å ha nok kunnskap og ekspertise om strukturen og enheten i en kjettingtalje, eller en person med lignende kunnskap og ekspertise og klarer å forstå periodisk inspeksjon, og bruksanvisningen for demontering/montering.

Rådfør med KITO eller forhandleren, eller be om vedlikehold dersom disse vilkårene ikke kan oppfylles.

## Tiltenkt formål

Denne manuelle kjettingtaljen er konstruert og produsert for å løfte og senke en last manuelt i et normalt arbeidsmiljø. Horisontale bevegelser er også mulig ved å kombinere det med en løpekatt.

- Det er forbudt å reproducere dette dokumentet i sin helhet eller delvis uten samtykke på forhånd.
- Dette dokumentet er underlagt endring uten tidligere varsel.
- Dette dokumentet ble forberedt med hensyn. Men, vi ber kunden om å informere oss om ethvert spørsmål, feil eller uklare punkter inkludert i dokumentet.

# Sikkerhetsregler

Feil bruk av denne kjettingtaljen kan føre til fare, f.eks. at den løftede lasten faller ned. Før installering, drift, vedlikehold og inspeksjon, sørg for at du har lest denne bruksanvisningen nøye, overholder instruksjonene og bruker produktet riktig. All sikkerhets- og driftsinformasjon, og alle sikkerhetsregler skal være forstått før drift. Forholdsregler er klassifisert i tre kategorier i denne bruksanvisningen: "Fare", "Varsel" og "Forsiktig". I tillegg skal du lese bruksanvisningene til utstyret (som løpekatt) relatert til driften av kjettingtaljen, og følg instruksjonene.

## Beskrivelse av signalord



**FARE**

FARE angir en overhengende faresituasjon som, hvis den ikke unngås, vil føre til dødsulykker eller alvorlig skade.



**ADVARSEL**

VARSEL angir en potensiell faresituasjon som, hvis den ikke unngås, kan føre til dødsulykker eller alvorlig skade.



**FORSIKTIG**

FORSIKTIG angir en potensiell farlig situasjon som, hvis den ikke unngås, kan føre til mindre eller moderat skade.

Men, selv situasjoner merket som FORSIKTIG kan føre til alvorlig personskade eller død avhengig av omstendigheten. Forsikre deg om at alle forhåndsregler oppfattes som viktig og overholdes. Forsikre deg om at bruksanvisningen er tilgjengelig for brukere etter du har lest den.

## Beskrivelse av sikkerhetssymboler



Forbudt

⊘ Det vil si et "Forbudt" tiltak eller en ting "Du ikke må gjøre".

Bestemte forbudte tiltak vises i sikkerhetssymbolet eller har en beskrivelse ved siden.



Obligatorisk

❗ Betyr et "Obligatorisk tiltak" eller "Gjør som angitt".

Det nødvendige tiltaket vises i sikkerhetssymbolet eller er beskrevet ved siden.

## Ansvarsbegrensning

- KITO tar intet ansvar for skader som skyldes brann, naturkatastrofer som jordskjelv og lyn, tiltak fra tredjeparter, andre ulykker, forsettlig eller tilfeldig feil bruk eller misbruk av kunde, og driften under forhold som overskrider vilkårene for driftsmiljø.
- KITO tar intet ansvar for tilfeldige skader som skyldes bruk eller ikke bruk av dette produktet (tap av fortjeneste, driftsavbrudd og skader på lasten som løftes).
- KITO tar intet ansvar for skade som skyldes forsømmelse angående instruksjonene i denne bruksanvisningen, eller driften under en tilstand som overskrider området definert i spesifikasjonene.
- KITO tar intet ansvar for skader som skyldes feil på grunn av kombinasjonen av kjettingtaljen brukt med annet utstyr som ikke er relatert til KITO.

## Begrenset bruk

- Produktet er kun tiltenkt for bruk i landet det ble kjøpt i. På grunn av forskjeller i forskrifter og standarder, brukes den ikke utenfor landet den ble kjøpt i.
- Dette produktet er ikke konstruert eller produsert for å transportere mennesker. Ikke bruk produktet til å transportere mennesker.
- Dette produktet er konstruert og produsert for å løfte og senke en last manuelt i normal driftsmiljø. Ikke løft eller senk laster med elektrisk strøm. En horisontal bevegelse er også mulig ved å kombinere den med en løpekatt. Avgjør om den brukes i samsvar med tiltenkt formål for produktdesignet og produksjon.
- Siden denne kjettingtaljen brukes under forskjellige forhold, skal kunden avgjøre om produktet brukes riktig ved å utføre analyser og tester etter behov. Personen som avgjør egnethet har ansvar å forsikre produktet og sikkerhet.

## Operatører

- Les denne bruksanvisningen og andre relatert til annet utstyr nøye for å forstå innholdet før produktet tas i bruk.
- Sørg for å bruke egnede klær og verneutstyr når du bruker og betjener produktet.

## Håndtering og vedlikehold

### ⚠ ADVARSEL



Forbudt

#### Ikke håndter kjettingtaljen på følgende måter.

Håndtering av kjettingtaljen som beskrevet under kan føre til død eller personskade:

- Kun sertifisert personell har tillatelse til å demontere eller reparere kjettingtaljen. Separat dokument; Bruksanvisning for demontering/montering utleveres til sertifisert personell. Demontering og reparasjon skal utføres i samsvar med dokumentet og side 17 til 37.
- Ikke gå under området under en løftet last eller flytt rekkevidden deretter. Ikke transporter en last over mennesker eller være innenfor flytteområdet til en løftet last.
- Ikke omform produktet og tilbehøret.
- Ikke juster eller demonter bunngeffell og overlastbegrenseren (en enhet for å forhindre kraftig kabeloverbelastning).



Obligatorisk

#### Overhold følgende instruksjoner når du håndterer kjettingtaljen.

Unnlattelse av å gjøre dette kan føre til død eller alvorlige personskader.

- Forstå fult ut innholdet i denne bruksanvisningen og sikkerhetssymbolene.
- Utfør daglige kontroller før bruk.
- Be sertifisert personell om å utføre periodisk inspeksjon (månedlig, årlig), eller be KITO.
- Ta vare på resultatet fra periodisk inspeksjon.
- Oppbevar kjettingtaljen når den ikke er bruk på et sted med hensyn til vekten og størrelsen.

### ⚠ FORSIKTIG



Forbudt

#### Ikke dra eller kast kjettingtaljen mens du bærer den.

Kjettingtaljen kan være ødelagt eller tatt skade og fall av løftet last under bruk kan føre til personskade eller fysisk skade på eiendom. Vridningskontrolleren (se side 15 for mer informasjon) er laget av harpiks, og kan bryte sammen og falle.



Obligatorisk

#### Følg driftsmiljøforholdene (side 12) når du bruker kjettingtaljen.

Bruk av kjettingtaljen som overskrider vilkårene kan føre til personskade eller fysisk skade på eiendom.



Obligatorisk

#### Når man kasserer produktet, skal det demonteres slik at det ikke kan tas i bruk igjen, og kasseres i samsvar med lokale forskrifter og forordninger eller regler definert av bedriften.

Kontakt den lokale myndigheten og relatert avdeling for mer informasjon.

Hensvis til bruksanvisningen for demontering/montering for hvordan du demonterer kjettingtaljen, eller spør KITO.

# Kapittel 1

---

## Drift

### Innhold

Sikkerhetsregler .....	6
Utpakking .....	10
Hoveddeler .....	10
Spesifikasjoner .....	11
Driftsmiljøforhold .....	12
Installasjon.....	12
Førdriftskontroll.....	12
Betjening .....	13
Vedlikehold og oppbevaring.....	14
Vridningskontroller.....	15
Inspeksjonsklassifisering.....	16
Daglig inspeksjon.....	17
Deleliste.....	19

# Sikkerhetsregler

## Montering

### ⚠ ADVARSEL



Forbudt

#### Unngå følgende når du monterer kjettingtaljen.

Unnlatelse av å gjøre dette kan føre til død eller alvorlige personskader.

- Forsikre deg om at kun sertifiserte eller opplærte personer installerer kjettingtaljen.
- Ikke installer kjettingtaljen i bevegelsesområdet til annet utstyr, som en løpekatt.



Obligatorisk

#### Overhold følgende instruksjoner når du installerer kjettingtaljen.

Unnlatelse av å gjøre dette kan føre til død eller alvorlige personskader.

- Kontroller at strukturen for montering av kjettingtaljen er sterk nok.
- Fest toppkroken til strukturen på forsvarlig vis.
- Før du bruker kjettingtaljen med en løpekatt, les bruksanvisningen for løpekatten nøye og installer den ved å justere skinnebredden.
- Installer en stopper på begge endene på den lineære skinne til tralle.

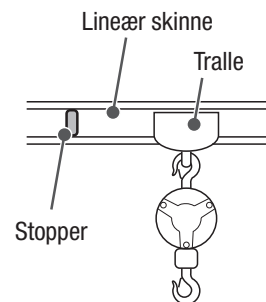

### ⚠ FORSIKTIG



Obligatorisk

#### Overhold følgende instruksjoner når du installerer kjettingtaljen.

Unnlatelse av å gjøre dette kan føre til død eller alvorlige personskader eller skader på eiendom.

- Installer kjettingtaljen for å unngå at kjettingtaljen sinker.
- Installer lastkjettingen med tilstrekkelig lengde for løftearbeid.
- Rådfør med KITO dersom det kreves at justeringen av bunnen på håndkjettingen er mellom 500 mm og 1000 mm fra bakken.

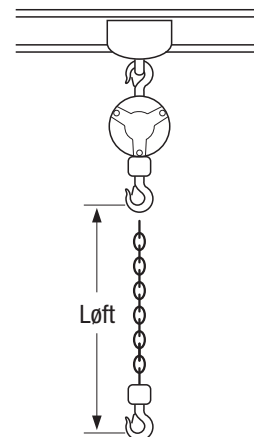

## Før bruk

### ⚠ ADVARSEL



Obligatorisk

#### Varsle alle som oppholder seg i nærheten før du beveger lasten.

Unnlatelse av å gjøre dette kan føre til død eller alvorlige personskader.

### ⚠ FORSIKTIG



Obligatorisk

#### Kontroller følgende før du bruker kjettingtaljen.

Dersom du finner en feil når du kontrollerer kjettingtaljen, stopp bruken, plasser en merknad der det står "Feil/inspeksjon pågår" og be sertifisert personell om å utføre inspeksjon og reparasjon.

Unnlatelse av å gjøre dette kan føre til død eller alvorlige personskader.

- Utfør daglige kontroller før bruk (henvis til side 17).
- Kontroller for å se om det er noen defekt i slyngen.
- Kontroller kapasitet og løft for å bruke kjettingtaljen etter formål.
- Kontroller arbeidsmiljøet for å se om arbeidsområdet er sikret for å trekke håndkjettingen vertikalt og for å ha oversikt uten hinder slik at du kan overvåke driften.
- Kontroller for å se om fotfestet er sikret.

## ⚠ ADVARSEL



Forbudt

### Ikke bruk kjettingtaljen på følgende måter.

Unnlatelse av å gjøre dette kan føre til død eller alvorlige personskader.

#### <Generelt>

- Lastkjettingen er kun konstruert for denne kjettingtaljemodellen. Ikke bruk kjettingene for andre kjettingtaljemodeller. Forsikre deg om at sertifisert personell skifter ut kjettingen med en godkjent del for denne modellen, henvis til bruksanvisningen for demontering/montering.
- Betjen kjettingtalje kun med manuell kraft.
- Ikke etterlat en løftet last uten tilsyn over en lengre periode.

#### <Slynge>

- Ikke bruk en krok uten en kroksperre.
- Støtt ikke en last på spissen av kroken eller låsen. <Fig. A>
- Ikke bruk lastkjettingen som en slynge. <Fig. B>
- Ikke drift lastkjettingen mens den er i kontakt med skarpe kanter, f.eks. kanten på en stålplate. <Fig. C>

#### <Løfting>

- Ikke løft mer enn merkelast. <Fig. D>
- Påse at lasten ikke kommer i kontakt med lasten eller håndkjettingen.
- Ikke løft lasten mens du holder lastkjettingen.
- Ikke sving hengende last.
- Ikke bruk kjettingtaljen uten en rett linje mellom topp- og bunnkroker relativ til lasteretningen. <Fig. E>
- Ikke sving lasten når du løfter den opp fra bakken. <Fig. F>
- I situasjoner der kjettingtaljen skal brukes som en slynge ved å koble den til en kran, sørg for du informerer om denne bruken til KITO først for å bekrefte hvorvidt denne brukstypen er mulig.
- Ikke hindre håndkjettingen med løftet last eller ved at noen setter seg fast i kjettingen.
- Ikke bruk kjettingtaljen som et støttepunkt. <Fig. G>
- Når man løfter av en last fra en pall, løfter man lasten slik at man unngår støt, som for eksempel ved at lasten faller ned. <Fig. H>
- Ikke løft eller senk for langt.
- Før bruk må man kontrollere minimumsavstand mellom krok og last (minimum høyde) og løft iht. de tekniske spesifikasjonene.
- Ikke betjen overlastbegrenseren gjentatte ganger.
- Dersom overlastbegrenseren er aktivert, stopp løftingen umiddelbart og forsikre deg om at kjettingtaljen er ubelastet.
- Ikke bruk kjettingtaljen dersom bunnkroken har snudd og lastkjettingen er vridd. <Fig. I>
- Ikke utløs overlastbegrenseren gjentatte ganger.

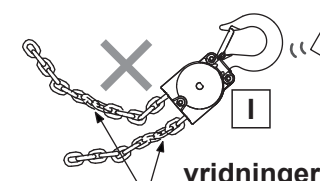
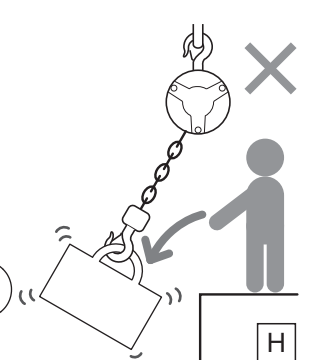
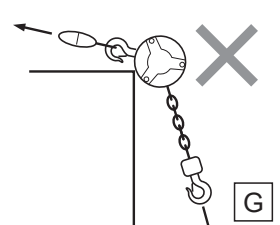
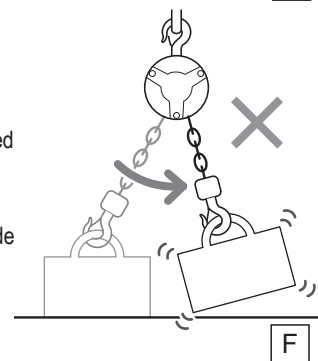
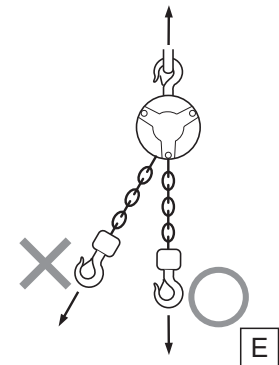
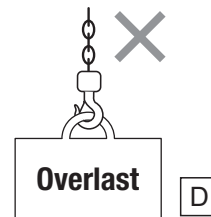
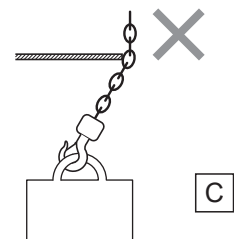
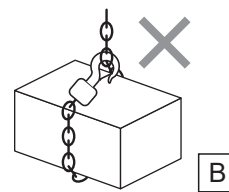
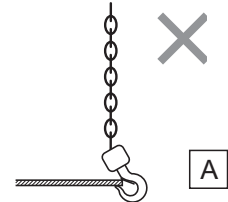

## ⚠ ADVARSEL



Forbudt

### Ikke bruk kjettingtaljen på følgende måter.

Unnlatelse av å gjøre dette kan føre til død eller alvorlige personskader.

#### <Transport/Flytting>

- Stå ikke under lasten mens kjettingtaljen opereres, og ikke transporter last over mennesker. <Fig. J>
- Ikke sitt på en løftet last, og ikke bruk kjettingtaljen til å støtte, løfte eller transportere mennesker. <Fig. K>
- Ikke slå stopperen på lineær skinnen eller strukturen med kjettingtaljen eller trallen.

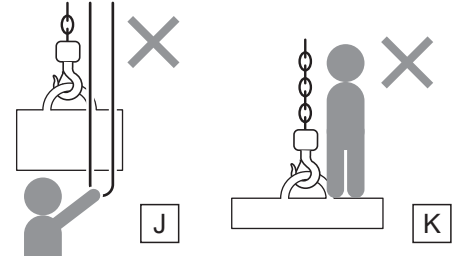

#### <Arbeid etter løfting>

- Ikke sveis eller skjær på en hengende stålplate.
- Ikke bruk lastkjettingen som jording for sveising. <Fig. L>
- Under reparasjon eller demontering av en kjettingtalje må man forsikre seg om at produktet er plassert nede på gulvet, og at kun sertifisert personell utfører vedlikehold på kjettingtaljen.
- Forsikre deg om at håndkjettingen trekkes av kun én person.

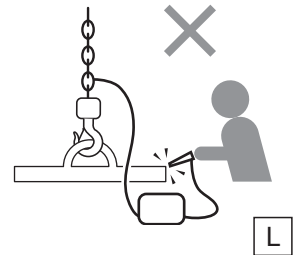

#### <Unormale tilstander/feil>

- Ikke betjen en skadet kjettingtalje eller en som lager unormale lyder.
- Ikke bruk kjettingtaljen dersom du ser en av følgende feil på lastkjettingen. Deformering, vridninger, knekk, feil, sprekker, vedheng av fremmedlegemer, rust, og unormal inngrep.
- Kraftig forlengelse eller slitasje.
- Ikke betjen en lastetalje eller kjettingtalje som separeres.



Obligatorisk

### Følg instruksjonene under når du bruker kjettingtaljen.

Unnlatelse av å gjøre dette kan føre til død eller alvorlige personskader.

- Stopp umiddelbart bruken av kjettingtaljen dersom du oppdager noe uvanlig under bruk, indiker "feil/reparasjon pågår" og be sertifisert personell om å utføre vedlikehold og reparasjon.
- Stopp driften umiddelbart når manuelle krefter blir for store.
- Bruk passende stropp i forhold til vekten og formen på lasten. Feil stropp kan føre til utrygge situasjoner som at lasten faller.
- Hvis du observerer feil under drift, stopp driften umiddelbart, angi "FEIL" og kontakt vedlikeholdingeniørene.
- Når du inspiserer og reparer, sørg for at du angir "INSPEKSJON" og utfører uten å løfte en last.

## ⚠ FORSIKTIG



Forbudt

### Ikke bruk kjettingtaljen på følgende måter.

Unnlatelse av å gjøre dette kan føre til død eller alvorlige personskader.

- Ikke bruk kjettingtaljen når håndkjettingen er floket eller vridd.
- Ikke utsett kjettingtaljen for sveisegnist.
- Ikke bruk en overlastbegrenser for å måle vekten på lasten.
- Ikke løft en last på krok tuppen eller kroklåsen.
- Ikke hindre løftet last med andre strukturer.
- Dersom en last spretter opp og ned betraktelig når du senker lasten, vent til den slutter å sprette før du bruker kjettingtaljen.



Obligatorisk

### Observer følgende instruksjoner når du bruker kjettingtaljen.

Unnlatelse av å gjøre dette kan føre til død eller alvorlige personskader.

- Strekk ut alle vridninger i lastkjettingen før du løfter en last.
- Dersom lasten og håndkjettingen har viklet seg sammen eller er vridd, stopper du operasjonen umiddelbart og vikler ut flokene på kjettingen.
- Når du løfter en last med to kjettingtaljer, må hver av kjettingtaljene ha en løftekapasitet som overskrider lasten og holde lasten horisontalt.
- Det er risikoer for at bremsesystemet overoppheter under langvarig senking av last. Kontakt Kito dersom du vurderer å bruke den under slike forhold.



## Vedlikehold inspeksjon/oppbevaring

### ADVARSEL



#### **Kun sertifisert personell har tillatelse til å utføre vedlikeholdsinspeksjon av kjettingtaljen.**

Unnlatelse av å gjøre dette kan føre til død eller alvorlige personskader:

Obligatorisk

- Det sertifiserte personalet skal utføre vedlikeholdsinspeksjon i samsvar med side 16 til 35 og bruksanvisning for demontering/montering.
- Lasten og håndkjettingen skal ikke kuttes, forlenges eller sveises.
- Ikke påfør olje på bremsedelen.

### FORSIKTIG



#### **Overhold følgende instruksjoner når du gjennomfører vedlikeholdsinspeksjon og oppbevarer kjettingtaljen.**

Obligatorisk

Unnlatelse av å gjøre dette kan føre til død eller alvorlige personskader eller fysiske skader på eiendom.

- Fest en etikett som angir "feil/inspeksjon pågår" på kjettingtaljen for å unngå misbruk av kjettingtaljen når den repareres.
- Når du oppbevarer kjettingtaljen, tørk av støv og vannråper, påfør olje på krokhalsen og lastkjettingen og oppbevar kjettingtaljen innendørs når den ikke er i bruk.
- Når man skifter en del, bruk kun en autorisert del for KITO-kjettingtaljemodell CX.  
Selv om delen er en godkjent for KITO-kjettingtalje kan den ikke brukes for en annen modell.
- Bruk verneutstyr som vernebriller og hansker avhengig av arbeidsinnholdet. Bruk hjelm og sikringsbelte når du utfører løftarbeid i høyden.
- Vær oppmerksom på arbeidsmetode, arbeidsprosedyre og arbeidsstilling.
- Fjern oljen eller smøringen påført produktet eller sølet på gulvet. Og hold arbeidsområdet rent når du demonterer produktet.

# Utpakking

- Kontroller at informasjonen på pakken og produktet samsvarer med detaljene i bestillingen din.
- Kontroller for å se hvorvidt produktet er deformert eller skadet ved uhell under transport.
- Fyll inn den blanke ruten i høyre tabell med lot nr. (står på merkeskiltet på produktet), kjøpsdatoen, og navnet på forhandleren der du kjøpte produktet.
- \* Når du ber om reparasjon eller bestiller en reservedel, bes man oppgi denne informasjonen.

Lot NR.	CX1A-
Kjøpsdato	
Forhandler	

- Fyll inn feltene i høyre tabell med lengden "a" mellom de pregede merkene, krokbredden "b" og tykkelsen "c" for både topp- og bunnkrok. (Disse figurene henvises til i vedlikehold.)

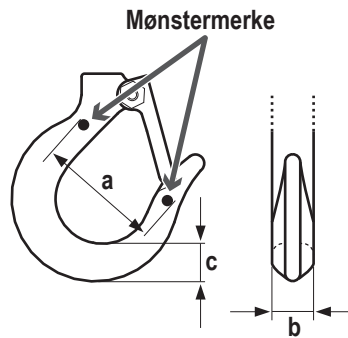

Mål når den var ny

Toppkrok	Dimensjon a	mm
	Dimensjon b	mm
	Dimensjon c	mm
Bunnkrok	Dimensjon a	mm
	Dimensjon b	mm
	Dimensjon c	mm

# Hoveddeler

## CX003/CX005

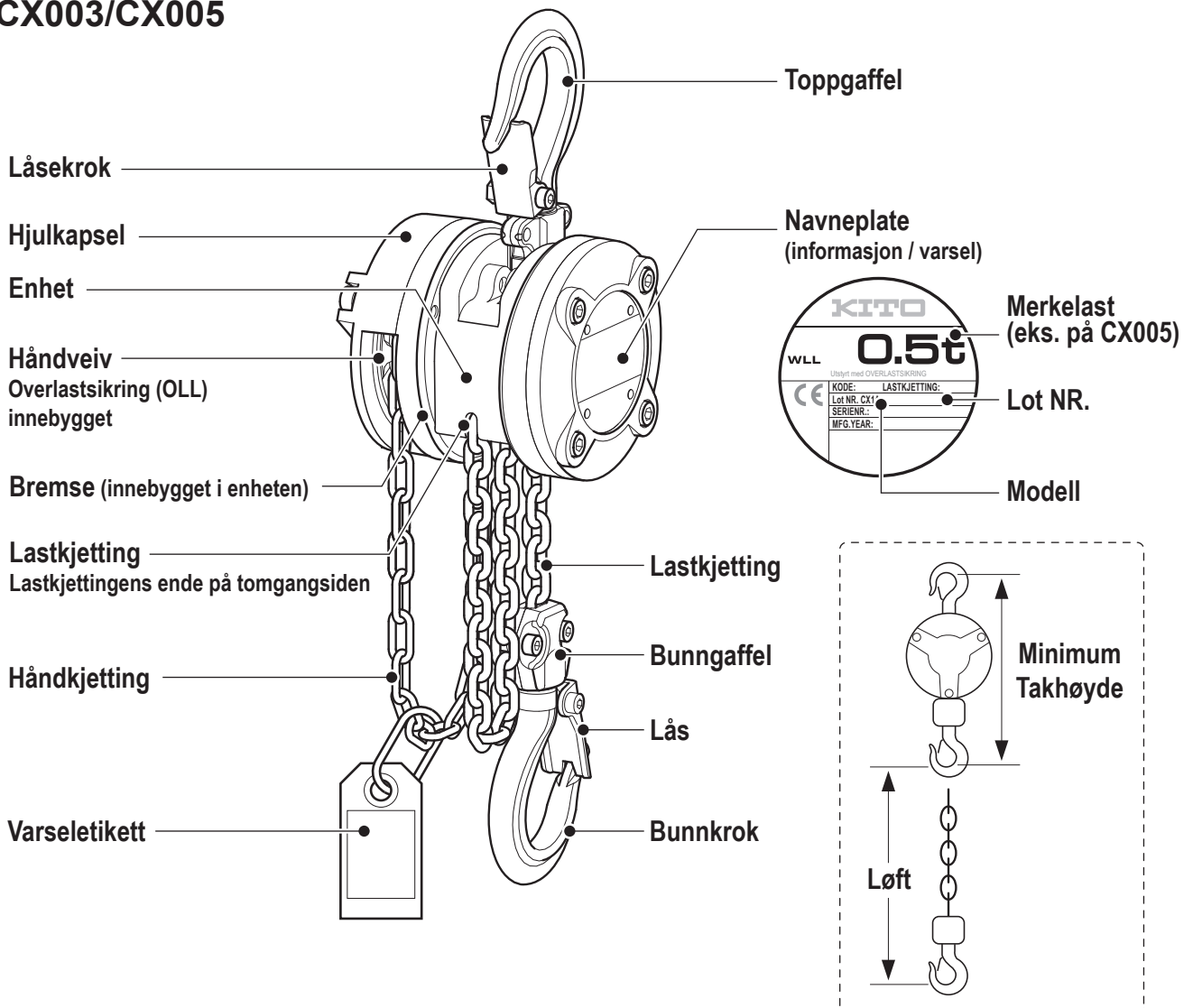

# CX010

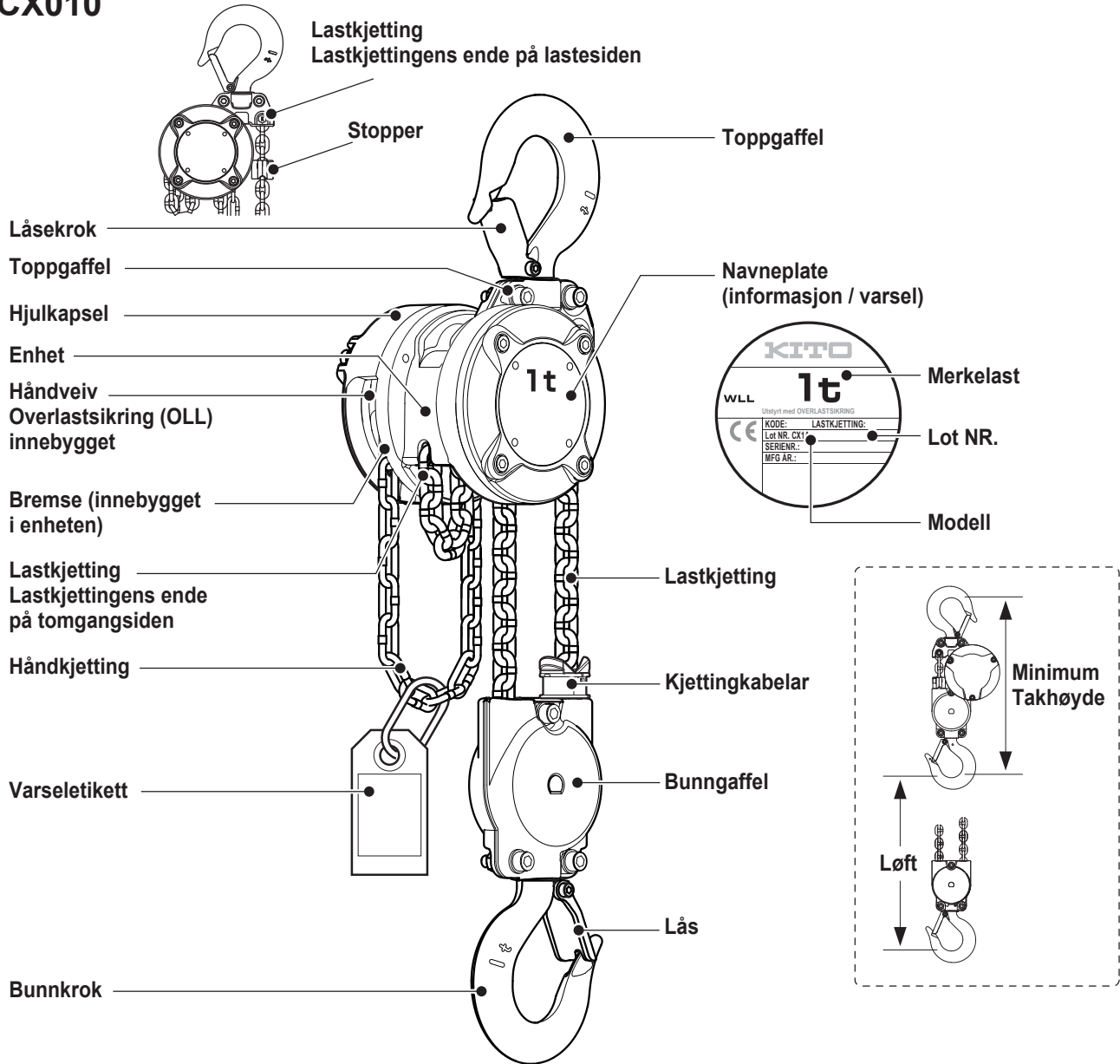

## Spesifikasjoner

Produkt kode	Nominell last (t)	Standard løft (m)	Minimum Takhøyde (mm)	Standard lengde på håndkjetting med dobbelt fold (m)	Trekk for å løfte last <sup>*1</sup> (N) [kgf]	Lengde på håndkjetting for 1 m løft <sup>*2</sup> (m)
CX003	0,25	2,5	217	2	147[15]	33,8
CX005	0,5	2,5	260	2,5	187[19]	42,8
CX010 *3	1	2,5	360 (340 <sup>*3</sup> )	2,5	193[19,7]	85,6

Produkt kode	Lastkjettingsdiameter x stigning (mm)	Falllinjer for kjetting	Testlast (t)	Vekt for ytterligere 1 m med løft (kg/m)	Masse (kg)
CX003	3,2 x 9,0	1	0,313	0,4	2,4
CX005	4,3 x 12,0	1	0,625	0,9	4,5
CX010 *4	4,3 x 12,0	2	1,25	1,8	7,3

\*1: Gjennomsnittlig håndtrekk for å løfte merkelast.

\*2: Lengde på håndkjettingen som er nødvendig for å løfte last, 1 m.

\*3: Figurene i parentes i dimensjon C er verdien som ekskluderer vriddkontroll.

\*4: Kontakt KITO eller forhandler om hvor du kan kjøpe CX010.

Denne enheten ble testet etter nødvendige statisk og dynamisk lasttest beskrevet i den europeiske standard EN 13157.

## Driftsmiljøforhold

Driftstemperaturområde	-40 °C til +60 °C
Fuktighetsområde under drift	Bruk kjettingtaljen under 100 % RH. Dette produktet kan ikke brukes i vann.
Materialer	Standardmaterialer brukes. Spesialmaterialer som gnistfrie materialer og asbest brukes ikke. Med hensyn til miljøforurensende stoffer, 6 stoffer definert i RoHS direktiver er ikke i dette produktet.

### Ikke bruk kjettingtaljen i følgende miljøer:

- I en alkalisk/syrlig atmosfære
- I en organisk løsnings/eksplosiv atmosfære

Om du ønsker å bruke kjettingtaljen i andre miljøer enn tidligere nevnte miljøer for normal bruk, som f.eks, en med høyt saltinnhold, eller i et miljø der utendørs bruk er omfattende, det kan være mulig å bruke kjettingtaljen ved å utføre hyppig vedlikeholdsinspeksjon. Kontakt KITO først om det er tilfellet.

## Installasjon

Les "Sikkerhetsregler: Montering" på side 6 nøye før bruk og følg instruksjonene.

- Sikkerhetsfaktoren for kjettingtaljen er 4:1. Kjettingtaljen kan løfte og holde en last høyere enn nominell last. Kontroller at strukturen for montering av kjettingtaljen er sterk nok.
- Tillat kun sertifiserte eller opplærte personer å installere kjettingtaljen.
- Ikke installer kjettingtaljen innenfor rekkevidden til annet utstyr, som en tralle.
- Før du bruker kjettingtaljen med en løpekatt, les bruksanvisningen for løpekatten nøye og installer den ved å justere skinnebredden. Installer en stopper på begge endene på den lineære skinnen til trallen.
- Rådfør med KITO dersom det kreves at justeringen av bunnen på håndkjettingen er mellom 500 mm og 1000 mm fra bakken.

**Merk:** CX005 kan koples til KITO TS-trallen (Modell TSP005), og CX010 kan koples til KITO TS-løpekatt (Modell TSP010). Når du bruker CX003 ved å kople den til en løpekatt, endre kapasiteten på løpekattens merkeskilt til 250 kg, i samsvar med CX003. Kontakt KITO, for detaljer.

## Førdriftskontroll

Les "Sikkerhetsregler: Montering" på side 6 og "Sikkerhetsregler: Vedlikehold" på side 9 nøye før bruk og følgeinstruksjonene.

Brukeren må utføre en daglig inspeksjon før drift.

Selv om kjettingtaljen installeres permanent og brukes for samme formål gjentatte ganger, kontroller alle arbeidsoppgavene for dagen og forsikre deg om at den ikke overskrider merkelasten for hver anledning.

# Betjening

Les "Sikkerhetsregler" Drift på side 7 til 9 nøye før bruk og følg instruksjonene.

## Riktig måte å løfte en last

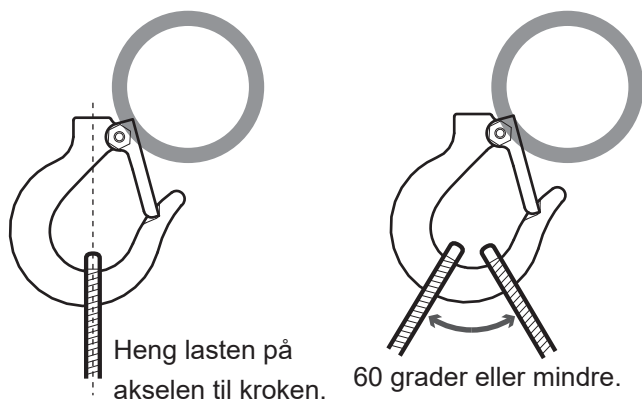

Unngå farlige festemåter som vist i følgende diagrammer.

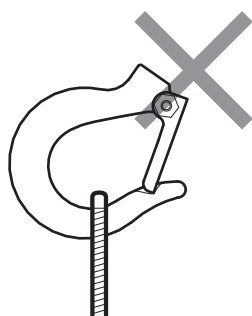

Objektet som festes eller stropen er ikke kroker i riktig posisjon.



Mer enn 60 grader. Vinkelen er for bred.

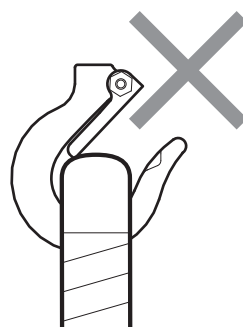

Kroksperren lukker ikke igjen.

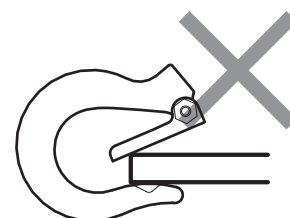

Lasten festes på spissen av kroken.

## Driftsmetode

Hjulkapselside

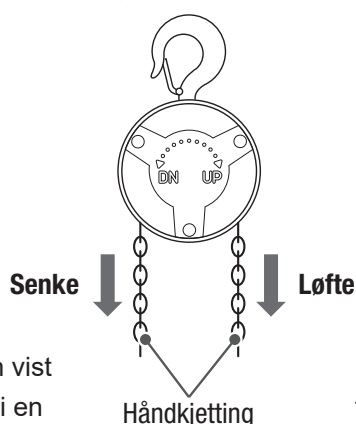

Lasten blir senket når håndkjettingen til venstre, som vist fra hjuldekselsiden, dras ned (i en DN-retning).

Lasten blir løftet når håndkjettingen til høyere, som vist fra hjulkapselsiden, dras ned (i en OPP-retning).

Dette produktet er konstruert for å løfte en nominell last ved å dra håndkjettingen med en kraft vist i "Dra for å løfte last" tabellen under eller mindre. Overlastbegrenseren vil starte dersom lasten overskrider. Stopp umiddelbart driften og lett på lastet i dette tilfellet.

Dra for å løfte last:

CX003	147 N (15kgf)
CX005	187 N (19kgf)
CX010	193N (19,7kgf)

## Overlastbegrenser (OLL)



### Ikke juster eller demonter overlastbegrenseren (OLL).

Unnlatelse av å gjøre dette kan føre til død eller alvorlige personskader.

Dette produktet er utstyrt med en overlastbegrenser (OLL: en enhet for å forhindre overdreven overlast), som standard.

For stor kraft på håndkjettingen aktiverer OLL som slipper håndhjulet for å forhindre skade på produktet.

Når OLL er aktivert er den maksimale lastet til produktet omtrent 2,4 ganger mer enn merkelasten.

Reduser en last til lavere enn merkelasten dersom OLL er aktivert. Kontroller også at strukturen til kjettingtaljemonteringen (inkludert en løpekatt) ikke har tatt skade.

## Vedlikehold og oppbevaring

Les "Sikkerhetsregler: Vedlikehold, inspeksjon/oppbevaring" på side 9 nøye etter bruk og følg instruksjonene.

### Vedlikehold

- Ikke dra eller kast kjettingtaljen mens du bærer den.
- Aldri påfør olje på bremsedelen.
- Tørk av støv og fukt, og påfør olje på krokhsalsen og lastekjettingen.

### Oppbevaring

- Forsikre deg om at den ikke hindrer annet arbeid når den ikke er i bruk.
- Oppbevar kjettingtaljen tørt inndørs.
- Dekk kjettingtaljen slik at den ikke er utsatt for regn eller oppbevar et sted som dekker den mot regn når du installerer den utendørs.
- Dra håndkjettingen omtrent 10 cm for å senke kroken og forsikre deg om at bremsen er frigitt før oppbevaring av kjettingtaljen.

### Verktøy

- Forbered følgende verktøy for å demontere eller montere kjettingtaljen.

Nei.	Verktøynavn	Anvendelse
1	Sekskantnøkkel 4 mm	Girkasse og hjuldeksel for demontering og montering av rammene A og B
2	Tang for aksellåsring	For demontering og montering av bremsepal og kamforing
3	Sekskantnøkkel 2,5 mm	For demontering og montering av endebolt
4	Sekskantnøkkel 3 mm	For demontering og montering av bunngaffel og krokspærre
5	Fastnøkkel 7 mm	For demontering og montering av bunngaffel og krokspærre
6	Spisstang	For kamforing
7	Momentnøkkel	For sjekk av tiltrekningsmoment

# Vridningskontroller

En vridningskontroller er et redskap som gjør det enkelt å kontrollere hvorvidt lastkjettingen er vridd. Dette påvirker ikke løfting og senking av kjettingtaljen. Sørg for at du leser dette innholdet nøye slik at du bruker produktet riktig.

Som vist i diagrammet til høyre, installerer kjettingkabler A og B på toppgaffelens side av lastkjettingen. Vridningskontrolleren flytter opp og ned sammen med lastkjettingen.

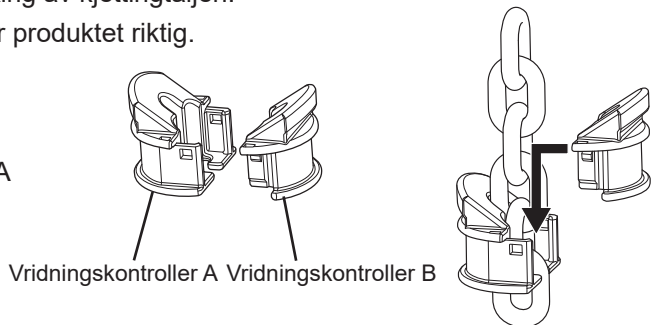

## Bruk

Hold kjettingkabelen forsiktig, og flytt den opp og ned i kjettingen for å se om kjettingkabelen roterer. Når du gjør dette, hold kjettingkabelen lett slik at kjettingkabelen roterer fritt. Dersom kjettingkabelen roterer vil det si at kjettingen er vridd, så rett den opp. (Se side 7 og 17).

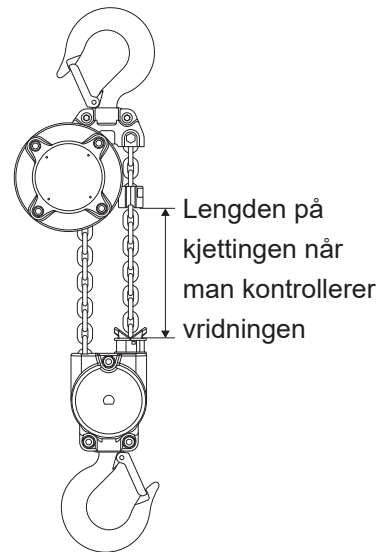

## Eksempel

Gitt at kjettingen er 2 m lang når man kontrollerer vridningen. Når du flytter kjettingkabelen opp og ned 1 m mens kjettingen er vridd, vil kjettingkabelen rotere i 180 grader. Henvis til listen under.

### Flytt vridningskontrolleren opp og ned

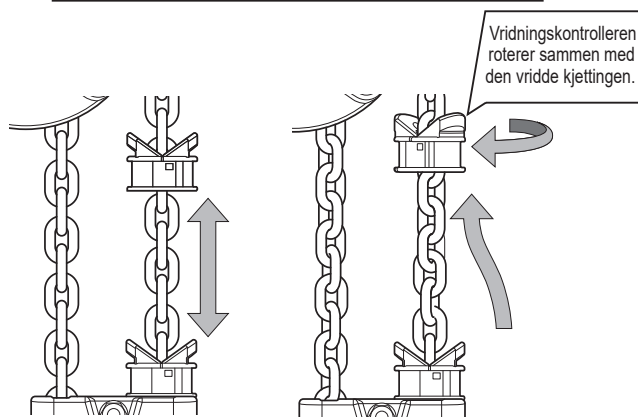

Når kjettingen ikke er vridd

Når kjettingen er vridd

### Når kjettingen blir vridd første gang

Lengden på kjettingen når man kontrollerer vridningen	Roteringsvinkel når du flytter kjettingkabelen opp og ned 1 m
1 m	360 grader
1,5 m	240 grader
2 m	180 grader
2,5 m	140 grader
3 m	120 grader
3,5 m	100 grader
4 m	90 grader

## ⚠ FORSIKTIG



Obligatorisk

### Følg instruksjonene under når du bruker vridningskontrolleren.

Unnlatelse av å gjøre dette kan føre til død eller alvorlige personskader eller fysiske skader på eiendom.

- Forsikre deg om at du ikke skader vridningskontrolleren når du bærer kjettingtaljen. Vridningskontrolleren kan falle når den er i bruk dersom den tar skade.
- Ikke løft for mye mens vridningskontrolleren er installert. Dersom kjettingkabelen skyves kraftig mot stopperen kan den ta skade og falle.
- Kontroller at vridningskontrolleren ikke svikter mens du kontrollerer kjettingtaljen.

# Inspeksjonsklassifisering

En jevnlig inspeksjonsprosedyre må gjennomføres for å skifte ut slitte eller skadede deler før de blir utrygg slik at man opprettholder en kontinuerlig og tilfredsstillende drift.

## Klassifisering INSPEKSJON

Inspeksjonsintervallene må avgjøres ved individuell anvending og er basert på typen service som kjettingtaljen får og hvor mye den utsettes for slitasje, forringes eller svikt av kritiske komponenter.

Typen inspeksjon som kjettingtaljen får kan klassifiseres under.

- **Normal bruk** – bruk som involverer drift med forskjellig distribuert last innenfor angitt lastegrense, eller uniforme laster mindre enn 65 % av angitt last for kun 15 % av tiden.
- **Tung bruk** – bruk som involverer operasjon innenfor angitt lastegrense som overskrider normal bruk.
- **Hard bruk** – bruk som involverer normal eller mye bruk under unormale driftsforhold.

De tre generelle klassifiseringene er angitt som DAGLIG, REGELMESSIG og PERIODISK med hensyn til intervaller mellom inspeksjoner som definert under.

**DAGLIG inspeksjon** – visuell kontroll av operatøren eller annet kompetent personell før daglig bruk.

**REGELMESSIG inspeksjon** – visuell kontroll av kompetent personell med intervaller etter følgende kriterium:

- **Normal service** – månedlig
- **Mye service** – ukentlig til månedlig
- **Alvorlig service** – daglig til ukentlig

Det er ikke nødvendig med oppføringer.

**PERIODISK inspeksjon** – demontering-/monteringsinspeksjon av kompetent personell med intervaller iht. følgende kriterier:

- **Normal service** – årlig
- **Mye service** – halvårlig – 6 måneder
- **Alvorlig service** – kvartalsvis – 3 måneder

Oppføringer skal bevares for kontinuerlig evaluering av kjettingtaljens tilstand.



# Daglig inspeksjon

Inspeksjonene omfatter "Daglig inspeksjon" som utføres av brukeren før produktet tas i bruk, og en mer omfattende "Hyppig/periodisk inspeksjon (side 17 til 34)" utført av kompetent personell med tilstrekkelig kunnskap som kan demontere kjettingtaljen.

- Forsikre at du gjennomfører disse inspeksjonen for å bruke kjettingtaljen risikofritt.
- Separat dokument; bruksanvisning for demontering/montering er også tilgjengelig for kompetent personell. Kontakt KITO eller forhandleren for materialet.

## CX003/005

### Kroker

- For å forsikre deg om at både topp-/bunnkrok ikke har deformeringer eller feil.
- Slik at halsdelen på både topp/bunnkroken kan rotere problemfritt.
- For å forsikre at bolter og muttere som fester bunngeffelen ikke er løs.

### Krokspærre

- Krokspærren skal være lukket.
- Krokspærren skal ikke være deformert eller ha sprekker.
- Krokspærren skal kunne åpne/lukke problemfritt.

Hus

Enden på siden uten belastning

### Håndkjetting

- Håndkjettingen skal ikke være defomert, ha sprekker, være vridd eller bøyd.

### Lastekjetting

- Sjekk at enden på siden uten belastning er festet til huset.
- Skal ikke ha deformering, sprekker, vridninger eller floker.
- Skal ikke ha tydelig rust.
  - \* Fjern rust hvis det er observert.
- Lastekjettingen skal påføres olje.

\* Dersom den ikke er påført olje, fjern støv og fukt på lastekjettingen og påfør rustforebyggende olje tilsvarende ISO VG 32. Kontakt KITO/importør dersom driftsmiljøet ikke tillater at kjettingen oljes.

### Utseende

- Merkeskiltet skal være festet og innholdet klart og tydelig.
- Ingen løse eller bolter og muttere som mangler.
- Skal ikke ha feil og skader på utseendet.

### Løfte

Utfør en løfteoperasjon med én hånd, mens du trekker forsiktig i lastkjettingen på bunnkroksiden med den andre hånden.

- Skal kunne høre bremsepælen på bremseenheten lage klikkelyder og bevege seg jevnt.
- Bunnkroken skal stoppe når man slutter å betjene taljen.
  - \* Hvis bunnkroken setter seg fast i lasten eller håndkjettingen, må kjettingen løsnes.

### Senk

Utfør en senkeoperasjon med én hånd mens du trekker forsiktig i lastkjettingen på bunnkroksiden med den andre hånden.

- Skal ikke lage lyd under senking og skal flytte seg problemfritt.
- Bunnkroken skal stoppe når man slutter å betjene taljen.
- Hvis det ikke er mulig å senke taljen, kontroller at bunnkroken ikke er senket for mye, og utfør deretter en senkeoperasjon ved å trekke kraftig i håndkjettingen et øyeblikk. Kontakt kompetent personell eller KITO/importør dersom den fortsatt ikke lar seg senke.

**Hvis du oppdager feil, kontakt kompetent personell eller KITO/importør.**

# CX010

## Kroker

- Forsikre deg om at det ikke er noen deformasjoner eller sprekker.
- Forsikre deg om at halsdelen på kroken beveger seg jevnt.

## Kroksperre

- Kroksperreren skal være lukket.
- Kroksperreren skal ikke være deformert eller ha sprekker.
- Kroksperreren skal kunne åpne/lukke problemfritt.

## Toppgaffel

- Forsikre deg om at festebolter og muttere ikke er løse.

## Hus

## Enden på siden uten belastning

## Håndkjetting

- Håndkjettingen skal ikke være deformert, ha sprekker, være vridd eller bøyd.

## Lastkjetting

- Sjekk at enden på siden uten belastning er festet til huset.
- Forsikre at terminalen på lastesiden er festet godt på toppgaffel.
- Skal ikke ha deformering, sprekker, vridninger eller floker.
- Skal ikke ha tydelig rust.  
\* Fjern rust hvis det er observert.
- Lastekjettingen skal påføres olje.

\* Dersom den ikke er påført olje, fjern støv og fukt på lastekjettingen og påfør rustforebyggende olje tilsvarende ISO VG 32. Kontakt KITO / importør dersom driftsmiljøet ikke tillater at kjettingen oljes.

- Kontroller at lastekjettingen ikke er vridd som følge av at bunnkroken er veltet rundt.

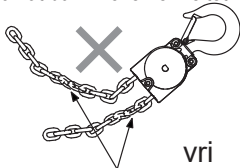

- Forsikre at lastekjettingen inni bunnkroken operer problemfritt.

## Bunnsgaffel

- Forsikre deg om at festebolter og muttere ikke er løse.

## Bunnkrok

- Forsikre deg om at det ikke er noen deformasjoner eller sprekker.
- Forsikre deg om at halsdelen på kroken beveger seg jevnt.

## Utseende

- Merkeskiltet skal være festet og innholdet klart og tydelig.
- Ingen bolter eller muttere har løsnet og/eller falt ut.
- Skal ikke ha feil og skader på utseendet.

## Enden på tomgangssiden

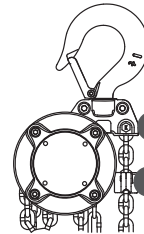

## Stopper

- Forsikre deg om at den er sikkert installert på lastekjettingen.

## Vridningskontroller

Vridningskontrolleren flytter opp og ned sammen med lastekjettingen.

## Løfte

Utfør en løfteoperasjon med én hånd, mens du trekker forsiktig i lastekjettingen på bunnkroksiden med den andre hånden.

- Skal kunne høre bremsepalen på bremseenheten lage klikkelyder og bevege seg jevnt.
- Bunnkroken skal stoppe når man slutter å betjene taljen.  
\* Hvis bunnkroken setter seg fast i lasten eller håndkjettingen, må kjettingen løsnes.

## Senk

Utfør en senkeoperasjon med én hånd mens du trekker forsiktig i lastekjettingen på bunnkroksiden med den andre hånden.

- Skal ikke lage lyd under senking og skal bevege seg jevnt.
- Bunnkroken skal stoppe når man slutter å betjene taljen.
- Hvis det ikke er mulig å senke taljen, kontroller at bunnkroken ikke er senket for mye, og utfør deretter en senkeoperasjon ved å trekke kraftig i håndkjettingen et øyeblikk. Kontakt kompetent personell eller KITO/importør dersom den fortsatt ikke lar seg senke.

Hvis du oppdager feil, kontakt kompetent personell eller KITO/importør.

# Deleliste

## CX003/005

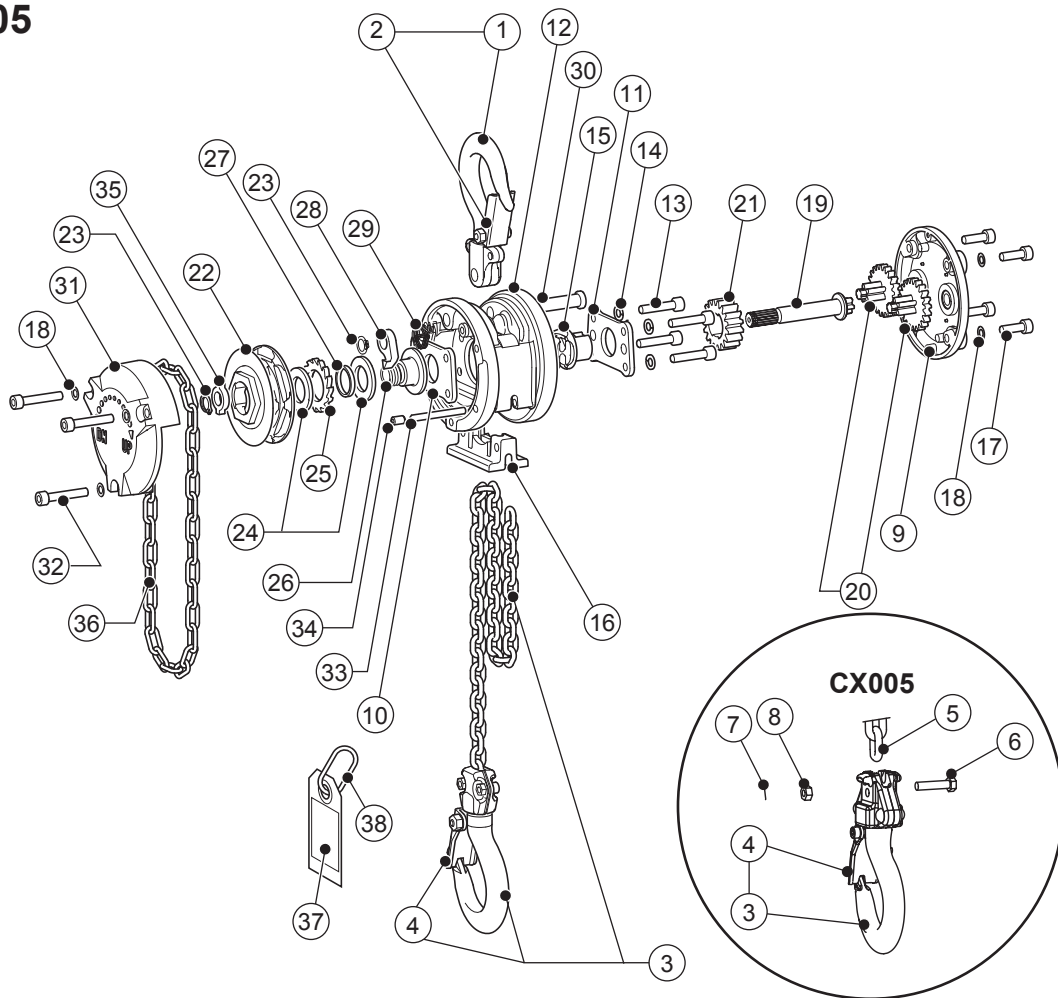

Fig. Nr.	Delenr.	Delenavn	Deler per Talje	Delekode	
				CX003	CX005
1	1001	Toppkroksett	1	L1XA003-1001	L1XA005-1001
2	071	Kroksperrerenhet	1	L1XA003-1071	L1XA005-1071
3	-	Bunnkroksett med 2,5 m lastkjetting	1	KAUN032-00268SU_01	-
	1021	Bunnkroksett	1	-	L1XA005-1021
4	071	Kroksperrerenhet	1	L1XA003-1071	L1XA005-1071
5	841	Lastkjetting	1	-	KAUN043-0000
6	041	Kjettingpinne	1	-	L1LA005-9041
7	042	Kløvsplint	1	-	J1PW02-016008
8	049	Kronmutter	1	-	L1LA005-9049
9	5103	Girhusdeksel	1	C1XD003-5103	C1XD005-5103
10	101	Ankerplate A	1	C1XA003-9101	C1XA005-9101
11	102	Ankerplate B	1	C1XA003-9102	C1XA005-9102
12	6104	Husenhet	1	C1XA003-6104	C1XA005-6104
13	106	Unbrakoskrue	4	J1BE1-0502525	J1BE1-0503522
14	107	Låseskive	4	J1WS011-20050	J1WS011-20050
15	116	Kabelarhjul	1	C1XA003-9116	C1XA005-9116
16	162	Kjettingføring	1	C1XA003-9162	C1XA005-9162
17	108	Unbrakoskrue	4	J1BE2-0501515	J1BE2-0501515
18	109	Konisk låseskive	7	C1XA003-9109	C1XA003-9109
19	111	Pinjong	1	C1XA003-9111	C1XA005-9111

Fig. Nr.	Delenr.	Delenavn	Deler per Talje	Delekode	
				CX003	CX005
20	112	Gir #2	2	C1XA003-9112	C1XA005-9112
21	114	Lasttannhjul	1	C1XA003-9114	C1XA005-9114
22	5115	Håndhjulenhet	1	C1XA003-5115	C1XA005-5115
23	117	Låsering	2	J1SS000-00009	J1SS000-00009
24	151	Friksjonsskive	2	C1XA003-9151	C1XA005-9151
25	152	Sperrehjul	1	C1XA003-9152	C1XA005-9152
26	153	Bremsskive	1	C1XA003-9153	C1XA005-9153
27	154	Foring	1	C1XA003-9154	C1XA005-9154
28	155	Bremsepal	1	C1XA003-9155	C1XA003-9155
29	5179	Fjærmontering for sperrehake	1	C1XA003-5179	C1XA005-5179
30	163	Toppbolt	1	C1XA003-9163	C1XA005-9163
31	171	Bremsehusdeksel	1	C1XA003-9171	C1XA005-9171
32	176	Unbrakoskrue	3	J1BE2-0503022	J1BE2-0503522
33	177	Endebolt	1	C1XA003-9177	C1XA005-9177
34	178	Sekskantet sylindersettskrue	1	J1TB011-05008	J1TB011-06008
35	203	Kamstyring	1	C1XA003-9203	C1XA003-9203
36	842	Håndkjetting	1	K7SX025-0000	K7NZ035J0050
	886	Varselmerking Canada CE	1	E7AR003S9886	E7AR003S9886
933	Varselsymbol CE	L5BC008-9933		L5BC008-9933	
38	045	Kjettingstopper-ledd	1	L5BA008-9045	L5BA016-9045

# CX010

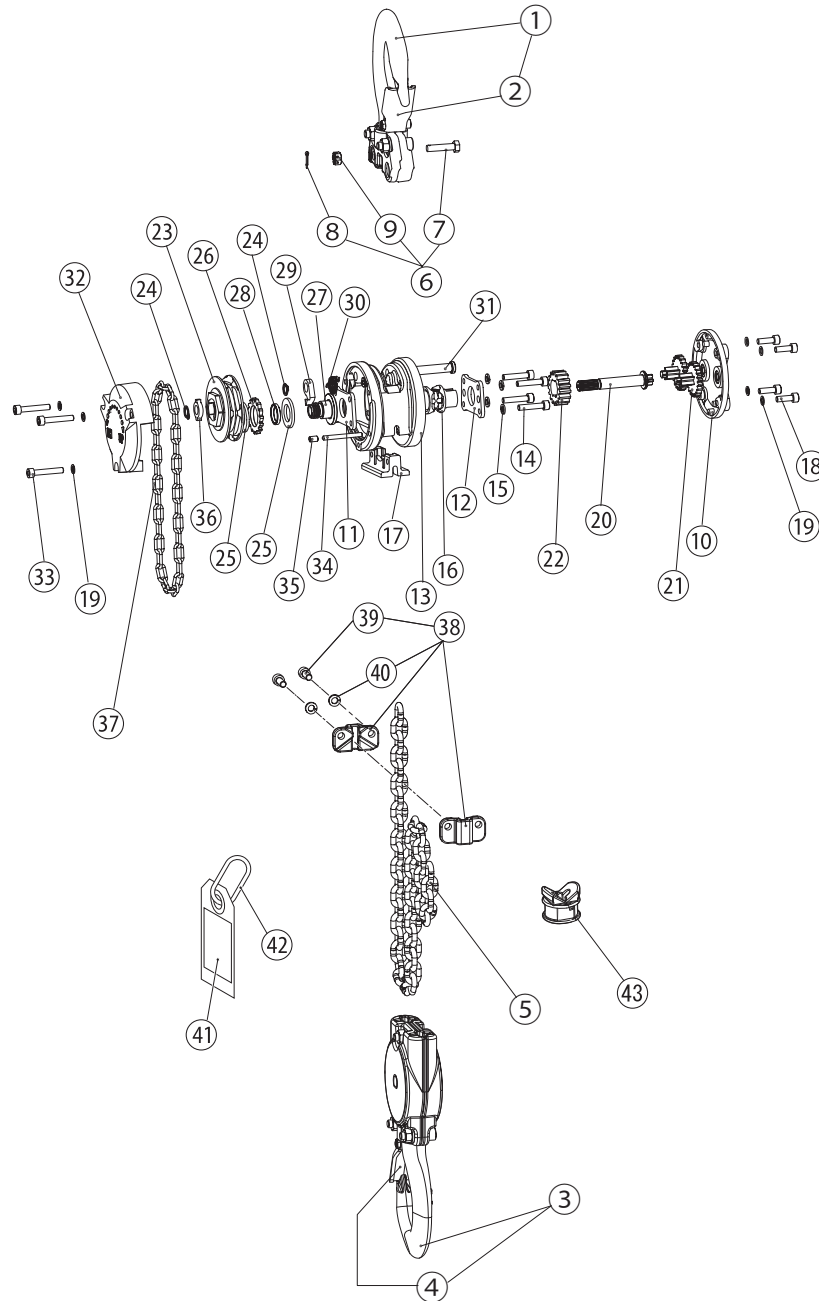

Fig. Nr.	Delenr.	Delenavn	Deler per kjettingtalje	Delekode
				CX010
1	1011	Toppkroksett	1	C1XA010W1011
2	071	Krokspærre	1	L5BA010-1071
3	1021	Bunnkroksett	1	C1XA010W1021
4	071	Krokspærre	1	L5BA010-1071
5	841	Lastkjetting	1	KAUN043-0000
6	1041	Kjettingboltsett	1	L1LA005-1041
7	041	Kjettingbolt	1	L1LA005-9041
8	042	Kløvsplint	1	J1PW02-016008
9	049	Kronmutter	1	L1LA005-9049
10	5103	Girhusdeksel	1	C1XG010W5103
11	101	Ankerplate A	1	C1XA005-9101
12	102	Ankerplate B	1	C1XA005-9102
13	6104	Husenhet	1	C1XA005-6104
14	106	Unbrakoskrue	4	J1BE1-0503522
15	107	Låseskive	4	J1WS011-20050
16	116	Kabelarhjul	1	C1XA005-9116
17	162	Kjettingføring	1	C1XA010W9162
18	108	Unbrakoskrue	4	J1BE2-0501515
19	109	Konisk låseskive	7	C1XA003-9109
20	111	Pinjong	1	C1XA005-9111
21	112	Gir #2	2	C1XA005-9112
22	114	Lasttannhjul	1	C1XA005-9114
23	5115	Håndhjulenhet	1	C1XA005-5115

Fig. Nr.	Delenr.	Delenavn	Deler per kjettingtalje	Delekode
				CX010
24	117	Låsering	2	J1SS000-00009
25	151	Friksjonsskive	2	C1XA005-9151
26	152	Spærrehjul	1	C1XA005-9152
27	153	Bremse	1	C1XA005-9153
28	154	Foring	1	C1XA005-9154
29	155	Bremse	1	C1XA003-9155
30	5179	Bremsepalfjærenhet	1	C1XA005-5179
31	163	Toppbolt	1	C1XA005-9163
32	171	Bremsehusdeksel	1	C1XA005-9171
33	176	Unbrakoskrue	3	J1BE2-0503522
34	177	Endebolt	1	C1XA005-9177
35	178	Sekskantet sylindersettskrue	1	J1TB011-06008
36	203	Kamstyring	1	C1XA003-9203
37	842	Håndkjetting	1	K7NZ035J0000
38	5041	Endestopper, komplett sett	1	C1XA010W5041
39	106	Unbrakoskrue	2	J1BEA-0501212
40	110	Fjærskive	2	J1WS012-20050
41	886	Varselmerking (Europa)	1	ER1BS9686
	933	Varseletikett (annet)		E7AR003S9886
42	045	Kjettingstopper-ledd	1	L5BA016-9045
43	5043	Vridningskontroller	1	C1XA010W5043

# Kapittel 2

---

## Inspeksjon

### Innhold

<b>Sikkerhetsregler .....</b>	<b>22</b>
<b>Anbefalinger for inspeksjon .....</b>	<b>24</b>
<b>Inspeksjonsstandard.....</b>	<b>24</b>
Regelmessig inspeksjon. ....	25
Periodisk inspeksjon .....	28
Test før bruk .....	34
<b>Sjekkliste for inspeksjon .....</b>	<b>36</b>

# Sikkerhetsregler

Dette kapittelet omfatter viktig informasjon om kjettingtaljen for å unngå personskader for de som utfører inspeksjonen, brukere og andre personer, og for å unngå skader på eiendeler samt trygg og korrekt demontering/montering av kjettingtaljen.

Før du utfører inspeksjonen, forsikre deg om at du har lest og følger side 5 til 16 ettersom innholdet der også er viktig for inspeksjonen.

Demontering/montering av kjettingtaljen er viktig for inspeksjonen. Se den egne håndboken om demontering/montering for korrekt gjennomføring av inspeksjonen.

## Personen som skal gjennomføre inspeksjonen

Inspeksjonen skal utføres kun av en som er sertifisert\*

\* Person som er autorisert av selskapet og som har ekspertise innen oppbygningen og funksjonen til en kjettingtalje, eller har ekspertise og er i stand til å forstå side 25 til 34 og håndboken for demontering/montering. Rådfør med KITO/importør, eller be om inspeksjon fra KITO/importør hvis kravet ikke kan oppfylles.

## Generelt om inspeksjon

### ⚠ ADVARSEL



Obligatorisk

#### **Kun kompetente personer kan gjennomføre inspeksjon av kjettingtaljen.**

Inspeksjoner utført av noen som ikke er sertifisert kan føre til død eller alvorlig skade.



Forbudt

#### **Ikke bruk deler etter bruksdatoen deres eller kriteriene og deler som ikke er godkjent for KITO Taljemodellen CX003/005/010.**

Selv om delen er en autorisert del for en KITO-talje, kan den ikke brukes for en annen modell.

Bruk deler korrekt i samsvar med håndboken for demontering/montering.

Unnlattelse til å gjøre det kan føre til død eller alvorlig personskade.



Forbudt

#### **Ikke utfør inspeksjon på en talje som laster.**

Når inspeksjonen skal utføres, plasser den på gulvet og utfør inspeksjonen.

Utførelse av inspeksjon på en talje med last kan føre til død eller alvorlig personskade.



Forbudt

#### **Smør ikke på friksjonsskiven.**

Friksjonsskiven er av tørr type.

Smøring av friksjonsskiven kan føre til død eller alvorlig personskade som følge av nedsatt bremsefunksjon.



Forbudt

#### **Ikke bruk noe olje (fett, rustforhindrende olje, osv) på områder i nærheten av åpen ild.**

Dette kan føre til antennelse.

## ADVARSEL



Obligatorisk

### **Utfør inspeksjonen (regelmessig, periodisk).**

Unnlattelse av å gjennomføre inspeksjonen (regelmessig, periodisk) kan føre til død eller alvorlig skade.

Det kan være nødvendig å gjennomføre inspeksjonen tidligere enn inspeksjonsintervallene, avhengig av bruksbetingelse. Inspiserer kjettingtaljen ved passende intervaller ut fra resultatet av daglige kontroller og driftstøy.



Obligatorisk

### **Når det oppdages en feil under inspiseringen, stopp bruken av taljen, indiker feilen/inspeksjonen underveis og rådfør med den sertifiserte, KITO eller forhandleren din for inspeksjon og reparasjon.**

Bruk av et produkt med en feil kan føre til død eller alvorlig personskade.



Obligatorisk

### **Når årlig inspeksjon er gjennomført, utfør funksjonsinspeksjon (driftssjekk) for å bekrefte korrekt drift i samsvar med håndboken for demontering/montering.**

Unnlattelse til å gjøre det kan føre til død eller alvorlig personskade.

## FORSIKTIG



Obligatorisk

### **Sammenlign deformasjonen og tykkelsen til topp- og bunnkroken med målene for nye kroker og sjekk at de ikke er utenfor kriteriene.**

Unnlattelse av å gjøre det kan føre til personskade eller skade på eiendom.

## ADVARSEL



Obligatorisk

### **Når man observerer en feil under inspeksjonen, stopp bruken av kjettingtaljen, indiker feil/inspeksjonen underveis og rådfør med sertifisert person eller KITO for reparasjon.**

Bruk av en kjettingtalje med feil kan føre til død eller alvorlig personskade.



## Anbefalinger for inspeksjon

Inspeksjonen er det første trinnet for å sikre sikker drift. Utfør daglig inspeksjon og periodevis inspeksjon.

- Forsikre at operatøren henviser til side 5 til 19 og utfører daglig inspeksjon.
- Dette kapitlet omfatter hyppig og periodiske inspeksjonselementer. (Om hver klassifisering, henvis til side 15.)
- Inspeksjonen skal utføres av en sertifisert person (med ekspertise), eller konsulter med KITO.
- Inspeksjonselementene er angitt basert på standard forhold og tilstand. Rådfør med KITO/importør ved bruk av kjettingtaljer i spesielle omgivelser eller under spesielle betingelser.
- Demontering/montering er nødvendig for periodisk inspeksjon. Se egen håndbok for demontering/montering for å utføre riktig inspeksjon.

## Inspeksjonsstandard

### ⚠ ADVARSEL



Obligatorisk

#### **Kun kompetente personer har tillatelse til å inspisere kjettingtaljen.**

Inspeksjoner utført av andre enn en kompetent person kan føre til død eller alvorlige personskader.



Forbudt

#### **Ikke bruk deler etter bruksdatoen deres eller kriteriene og deler som ikke er godkjent for KITO Taljemodellen CX003/005/010.**

Selv om delen er godkjent for KITO-talje kan det hende den egner seg for en annen modell.

Bruk deler korrekt i samsvar med håndboken for demontering/montering.

Unnlattelse til å gjøre det kan føre til død eller alvorlig personskade.



Forbudt

#### **Ikke utfør inspeksjon på en talje som laster.**

Plasser taljen på gulvet før inspeksjonen skal utføres.

Utførelse av inspeksjon på en talje med last kan føre til død eller alvorlig personskade.



Obligatorisk

#### **Utfør inspeksjonen innen en angitt periode.**

Unnlattelse av å gjennomføre inspeksjonen (regelmessig, periodisk) kan føre til død eller alvorlig skade.

Det kan være nødvendig å gjennomføre inspeksjonen tidligere enn inspeksjonsintervallene, avhengig av bruksbetingelse. Inspiserer kjettingtaljen ved passende intervaller ut fra resultatet av daglige kontroller og driftstøy.



Obligatorisk

#### **Dersom du finner en feil når du kontrollerer taljen, stopp bruken, plasser en merknad der det står "feil/inspeksjon pågår" og be en kompetent person eller KITO om å utføre reparasjon.**

Bruk av et produkt med en feil kan føre til død eller alvorlig personskade.





## Regelmessig inspeksjon

Sjekk taljen når den installeres eller på arbeidsbanken.

### MERK

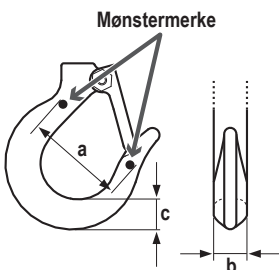
Sjekk følgende elementer i tillegg til de daglige inspeksjonselementene. Utfør den daglige inspeksjonen før en hyppig inspeksjon.

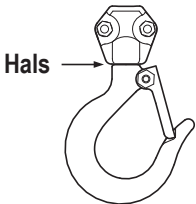
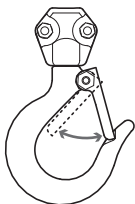
Punkt	Metode	Kasseringsgrense eller kriterier	Tiltak																																										
<b>Grunnleggende funksjon</b>	Heng opp en lett last og løft/senk den.	<ul style="list-style-type: none"> <li>Løfteoperasjonen skal lage jevnlyde klykkelyder i bremsens sperrehake og fungere uten problem.</li> <li>Det skal være konsekvent lydnivå eller ingen uvanlige klykkelyder.</li> <li>Det skal ikke avgi noen lyd når man senker.</li> <li>Den skal være fri for tungtrekkraft.</li> <li>Det skal ikke være skli i bremsingen.</li> </ul>	Demonter taljen for å bekrefte at taljen er riktig montert og komponentene er fri for feil.																																										
<b>Topp- og bunnkroker</b>	Visuell sjekk. 	<ul style="list-style-type: none"> <li>Kroken må ikke være vesentlig vridd eller deformert.</li> <li>Skal være fri for dype hakk eller feil.</li> <li>Skal ikke ha løsnede eller manglende nagler, bolter eller muttere.</li> <li>Skal være fri for alle fremmedlegemer på kroken.</li> </ul>	Skift ut toppkroksett eller bunnkroksett.																																										
	Mål dimensjonene "a", "b" og "c" på topp- og bunnkroken ved bruk av skyvelære. 	<div style="border: 1px solid black; padding: 5px; margin-bottom: 10px;"> <p style="text-align: center;"><b>⚠ FORSIKTIG</b></p> <p><b>Sammenlign deformeringen og tykkelsen på topp- og bunnkrokene med de når du kjøpte for å kontrollere at de ikke har overskredet kriterium.</b></p> <p>Bruk av kroker med dimensjoner over kriterium kan føre til personskade eller skade på eiendom.</p> </div> <table border="1" style="width: 100%; border-collapse: collapse;"> <thead> <tr> <th>Standard</th> <th>Grense</th> </tr> </thead> <tbody> <tr> <td>Dimensjon a</td> <td>Skal ikke overskride dimensjonen som ny</td> </tr> <tr> <td>Dimensjon b</td> <td>5 % eller mer slitasje</td> </tr> <tr> <td>Dimensjon c</td> <td>5 % eller mer slitasje</td> </tr> </tbody> </table> <p>De nominelle verdiene er angitt nedenfor som referanse, likevel har krokdimensjonene toleranse til en viss grad siden de er smidd og varmebehandlet.</p> <table border="1" style="width: 100%; border-collapse: collapse; text-align: center;"> <thead> <tr> <th rowspan="2">Nominell last (t)</th> <th colspan="2">Dimensjon a</th> <th colspan="2">Dimensjon b</th> <th colspan="2">Dimensjon c</th> </tr> <tr> <th>Standard</th> <th>Grense</th> <th>Standard</th> <th>Grense</th> <th>Standard</th> <th>Grense</th> </tr> </thead> <tbody> <tr> <td>0,25</td> <td>39</td> <td>11</td> <td>10,5</td> <td>12,5</td> <td>11,9</td> <td></td> </tr> <tr> <td>0,5</td> <td>45,5</td> <td>12</td> <td>11,4</td> <td>15</td> <td>14,3</td> <td></td> </tr> <tr> <td>1</td> <td>52</td> <td>15</td> <td>14,3</td> <td>21</td> <td>20</td> <td></td> </tr> </tbody> </table>	Standard	Grense	Dimensjon a	Skal ikke overskride dimensjonen som ny	Dimensjon b	5 % eller mer slitasje	Dimensjon c	5 % eller mer slitasje	Nominell last (t)	Dimensjon a		Dimensjon b		Dimensjon c		Standard	Grense	Standard	Grense	Standard	Grense	0,25	39	11	10,5	12,5	11,9		0,5	45,5	12	11,4	15	14,3		1	52	15	14,3	21	20		Skift ut toppkroksett eller bunnkroksett.
Standard	Grense																																												
Dimensjon a	Skal ikke overskride dimensjonen som ny																																												
Dimensjon b	5 % eller mer slitasje																																												
Dimensjon c	5 % eller mer slitasje																																												
Nominell last (t)	Dimensjon a		Dimensjon b		Dimensjon c																																								
	Standard	Grense	Standard	Grense	Standard	Grense																																							
0,25	39	11	10,5	12,5	11,9																																								
0,5	45,5	12	11,4	15	14,3																																								
1	52	15	14,3	21	20																																								

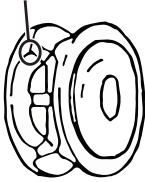
Punkt	Metode	Kasseringsgrense eller kriterier	Tiltak
<b>Topp- og bunnkroker</b>	Sjekk deformasjonen til kroknakken visuelt.  	<ul style="list-style-type: none"> <li>Nakken skal ikke være deformert eller vridd utover kasseringsgrensen.</li> </ul>	Skift ut toppkroksett eller bunnkroksett.
	Roter kroken.	<ul style="list-style-type: none"> <li>Skal kunne rotere jevnt.</li> </ul>	Skift ut toppkroksett eller bunnkroksett.
<b>Kroksperre</b>	Beveg kroksperran noen ganger.  	<div style="background-color: black; color: white; padding: 5px; text-align: center;"> <b>⚠ ADVARSEL</b> </div> <div style="border: 1px solid black; padding: 5px; margin-top: 5px;"> <b>Bruk ikke en krok uten kroksperre.</b>  Unnlatelse til å gjøre det kan føre til død eller alvorlig personskaade. </div> <ul style="list-style-type: none"> <li>Skal kunne lukke krokmunningen sikkert.</li> <li>Skal kunne beveges uten jevnt.</li> </ul>	Skift ut kroksperre.
<b>Kjettinghjul</b>	Flytt for hånd.  	<div style="background-color: black; color: white; padding: 5px; text-align: center;"> <b>⚠ FORSIKTIG</b> </div> <div style="border: 1px solid black; padding: 5px; margin-top: 5px;"> <b>Ikke få fingrene i klem.</b> </div> <ul style="list-style-type: none"> <li>Skal kunne rotere uten problem.</li> <li>* Den vil ikke rotere dersom kulelageret er ødelagt eller hjulaksling er deformert.</li> </ul>	Skift ut kjettinghjulet.
	Sjekk visuelt.  <b>Lomme og tann</b> 	<ul style="list-style-type: none"> <li>Skal ikke være slitasje i lommene eller tennene.</li> </ul>	Skift ut kjettinghjulet.

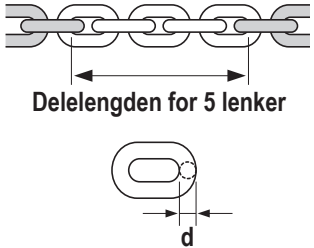
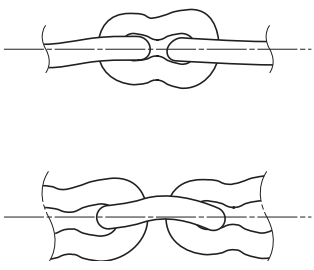
Punkt	Metode	Kasseringsgrense eller kriterier	Tiltak																								
<b>Lastkjetting</b>	<p>Sjekk slitasje visuelt og bruk skyvelære.</p>  <p>Delelengden for 5 lenker</p>	<p><b>MERK</b></p> <p>Sjekk grundig posisjonen, spesielt der lastkjettingen går i inngrep med kabelarhjulet.</p> <table border="1"> <thead> <tr> <th rowspan="2">Nominell last (t)</th> <th colspan="2">Lengden for 5 ledd (mm)</th> <th colspan="2">Kjettingdiameter (d) mm</th> </tr> <tr> <th>Standard</th> <th>Grense</th> <th>Nominell diameter</th> <th>Grense</th> </tr> </thead> <tbody> <tr> <td>0,25</td> <td>45,5</td> <td>46,8</td> <td>3,2</td> <td>2,9</td> </tr> <tr> <td>0,5</td> <td>60,5</td> <td>62,3</td> <td>4,3</td> <td>3,9</td> </tr> <tr> <td>1</td> <td>60,5</td> <td>62,3</td> <td>4,3</td> <td>3,9</td> </tr> </tbody> </table> <ul style="list-style-type: none"> <li>• Se etter slitasje av lastkjetting ved å måle den totale lengden av 5 ledd. Dersom kjettingdiameteren er kraftig slitt ut fra visuell sjekk, skift ut lastekjettingen.</li> <li>• For inspeksjon ved måling, mål kjettingdiameteren, sjekk opp mot grenseverdiene i tabellen over. Skyvelære er nødvendig for å måle lengden på 5 ledd og diameteren på tråden.</li> </ul>	Nominell last (t)	Lengden for 5 ledd (mm)		Kjettingdiameter (d) mm		Standard	Grense	Nominell diameter	Grense	0,25	45,5	46,8	3,2	2,9	0,5	60,5	62,3	4,3	3,9	1	60,5	62,3	4,3	3,9	
Nominell last (t)	Lengden for 5 ledd (mm)			Kjettingdiameter (d) mm																							
	Standard	Grense	Nominell diameter	Grense																							
0,25	45,5	46,8	3,2	2,9																							
0,5	60,5	62,3	4,3	3,9																							
1	60,5	62,3	4,3	3,9																							
<b>Lastkjetting</b>	<p>Forsikre deg visuelt at lastekjettingen er fri for korrosjon (rust).</p>	<ul style="list-style-type: none"> <li>• Skal være fri for kraftig korrosjon (rust).</li> </ul> <p><b>MERK</b></p> <ul style="list-style-type: none"> <li>- Når man oppdager slitasje på lastkjettingen, sjekk for sikkerhets skyld også kabelarhjulet. (Se punktet om kabelarhjulet på siden "Løftemekanisme" under Årlig inspeksjon.)</li> <li>- Påfør rustforebyggende olje lik ISO VG 32.</li> </ul>	Skift komplett bunnkroksett.																								
	<p>Sjekk at lastekjettingen ikke er deformert eller har feil.</p> 	<p><b>⚠ FORSIKTIG</b></p> <p><b>Ikke utfør noen av elementene som er forbudt på side 5 til 16. Bruk lastkjettingen korrekt.</b></p>	Skift komplett bunnkroksett.																								
	<p>Sjekk visuelt om det er noe sveisesprut på taljen.</p>	<ul style="list-style-type: none"> <li>• Skal være fri for sveisesprut.</li> </ul> <p><b>MERK</b></p> <p>Hold taljen unna sveisegnister.</p>	Skift komplett bunnkroksett.																								

## Periodisk inspeksjon

Demonter kjettingtaljen og sjekk hver del nøye.

Når inspeksjonen er gjennomført, monter kjettingtaljen i samsvar med håndboken for demontering/montering.

### MERK

Sjekk følgende punkter i tillegg til punktene for regelmessig inspeksjon. Utfør demonteringen/monteringen riktig, se håndbok for demontering/montering.

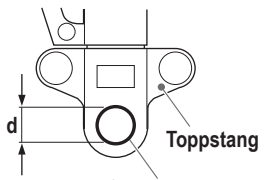
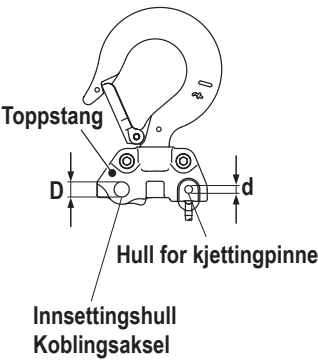
Punkt	Metode	Kasseringsgrense eller kriterier	Tiltak																							
<b>Toppgaffel/ bunngaffel</b>	<p>Mål diameteren til hullet på toppgaffelen for å sette inn toppbolten, bruk skyvelære. Hvis hullet er ovalt, mål den maksimale diameteren til det ovale hullet.</p>  <p>Hull for å sette inn topppinne</p> <p>CX003,005</p>  <p>Hull for kjettingpinne</p> <p>Innsetningshull Koblingsaksel</p> <p>CX010</p>	<table border="1"> <thead> <tr> <th rowspan="2">Nominell last (t)</th> <th colspan="2">Hulldiameter (d) mm</th> </tr> <tr> <th colspan="2">For toppbolt</th> </tr> <tr> <th></th> <th>Standard</th> <th>Grense</th> </tr> </thead> <tbody> <tr> <td>0,25</td> <td>8,3</td> <td>8,8</td> </tr> <tr> <td>0,5</td> <td>10,3</td> <td>10,8</td> </tr> <tr> <td>1</td> <td>10,3</td> <td>10,8</td> </tr> </tbody> </table> <p>• For CX010, diameteren (d) på hull for kjettingbolt skal ikke overskride grensen under.</p> <table border="1"> <thead> <tr> <th></th> <th>Diameter på hull for kjettingbolt (mm)</th> </tr> </thead> <tbody> <tr> <td>Standard</td> <td>5,2</td> </tr> <tr> <td>Grense</td> <td>5,7</td> </tr> </tbody> </table>	Nominell last (t)	Hulldiameter (d) mm		For toppbolt			Standard	Grense	0,25	8,3	8,8	0,5	10,3	10,8	1	10,3	10,8		Diameter på hull for kjettingbolt (mm)	Standard	5,2	Grense	5,7	<p>Skift ut toppkroksett.</p>
	Nominell last (t)	Hulldiameter (d) mm																								
For toppbolt																										
	Standard	Grense																								
0,25	8,3	8,8																								
0,5	10,3	10,8																								
1	10,3	10,8																								
	Diameter på hull for kjettingbolt (mm)																									
Standard	5,2																									
Grense	5,7																									

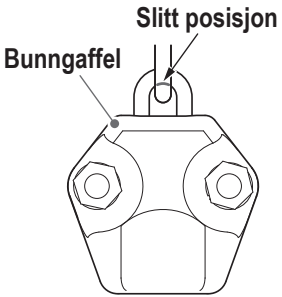
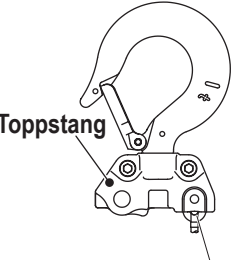
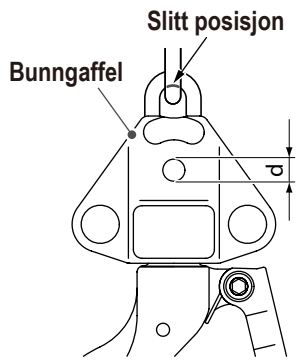
Punkt	Metode	Kasseringsgrense eller kriterier	Tiltak						
<b>Toppgaffel/ bunngaffel</b>	<p>Se etter slitasje på slitte deler på bunnkrokens kjetting (indikeres med en pil).</p>  <p style="text-align: center;">CX003</p>  <p style="text-align: center;">CX010</p>	<ul style="list-style-type: none"> <li>• Lastkjettingen skal være fri for overdreven slitasje og deformering på slitte deler av kjettingen på bunnstangens side.</li> <li>• Utfør målekontroll på kjettingens diameter, henvis til Hyppig inspeksjon (side 21). Lastkjetting skal ikke ligge utenfor grensen for kjettingdiameter.</li> <li>• En sløyfelære med spiss er nødvendig for å måle slitasjen (kjettingens diameter).</li> </ul>	Bytt lastkjettingen.						
	 <p style="text-align: center;">CX005</p>	<ul style="list-style-type: none"> <li>• For CX005, diameteren (d) på kjettingbolthullet skal ikke overskride grensen nedenfor.</li> </ul> <table border="1" data-bbox="662 1232 1129 1355"> <thead> <tr> <th></th> <th>Diameter på hull for kjettingbolt (mm)</th> </tr> </thead> <tbody> <tr> <td>Standard</td> <td>5,2</td> </tr> <tr> <td>Grense</td> <td>5,7</td> </tr> </tbody> </table>		Diameter på hull for kjettingbolt (mm)	Standard	5,2	Grense	5,7	Skift komplett bunnkroksett.
	Diameter på hull for kjettingbolt (mm)								
Standard	5,2								
Grense	5,7								

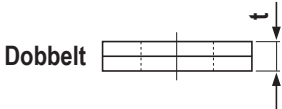
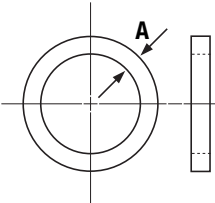
Punkt	Metode	Kasseringsgrense eller kriterier	Tiltak														
<b>Bremseme-kanisme</b>	Sjekk visuelt bremseoverflaten for å påse at det ikke er slitasje eller feil.	<div style="background-color: black; color: white; padding: 5px; text-align: center;"><b>⚠ ADVARSEL</b></div> <p><b>Smør ikke på friksjonsskiven.</b></p> <p>Friksjonsplaten er en bremse av tørr type. Smøring av friksjonsskiven kan føre til død eller alvorlig personskade som følge av nedsatt bremsefunksjon.</p> <ul style="list-style-type: none"> <li>• Skal være fri for riper eller spor på bremseflaten til bremseskiven, friksjonsskiven, sperrehjulet, og håndhjulet.</li> <li>• Bremseoverflaten til delene nevnt over skal ikke være kraftig slitte med maskineringsmerkene slitt bort og overflaten glinsende.</li> </ul>	Skift ut deler med sår eller som er slitte.														
	Sjekk sprekken til friksjonsskiven visuelt og mål slitasjen med skyvelære.   <p><b>Dobbelt</b></p>	<ul style="list-style-type: none"> <li>• Friksjonsskiven skal være fri for sprekker eller avskalling.</li> </ul> <table border="1" data-bbox="683 913 1177 1131"> <thead> <tr> <th rowspan="2">Nominell last (t)</th> <th colspan="2">Tykkelsen til to friksjonsskiver dimensjon t (mm)</th> </tr> <tr> <th>Standard</th> <th>Grense</th> </tr> </thead> <tbody> <tr> <td>0,25</td> <td>5,0</td> <td>4,5</td> </tr> <tr> <td>0,5</td> <td>5,0</td> <td>4,5</td> </tr> <tr> <td>1</td> <td>5,0</td> <td>4,5</td> </tr> </tbody> </table>	Nominell last (t)	Tykkelsen til to friksjonsskiver dimensjon t (mm)		Standard	Grense	0,25	5,0	4,5	0,5	5,0	4,5	1	5,0	4,5	Skift ut begge friksjonsskivene.
Nominell last (t)	Tykkelsen til to friksjonsskiver dimensjon t (mm)																
	Standard	Grense															
0,25	5,0	4,5															
0,5	5,0	4,5															
1	5,0	4,5															
	Mål slitasjen på foringen med skyvelære.  	<ul style="list-style-type: none"> <li>• Skal ha jevn tykkelse.</li> </ul> <table border="1" data-bbox="683 1232 1177 1422"> <thead> <tr> <th rowspan="2">Nominell last (t)</th> <th colspan="2">Dimensjon A (mm)</th> </tr> <tr> <th>Standard</th> <th>Grense</th> </tr> </thead> <tbody> <tr> <td>0,25</td> <td>1,4</td> <td>1,2</td> </tr> <tr> <td>0,5</td> <td>2,0</td> <td>1,8</td> </tr> <tr> <td>1</td> <td>2,0</td> <td>1,8</td> </tr> </tbody> </table>	Nominell last (t)	Dimensjon A (mm)		Standard	Grense	0,25	1,4	1,2	0,5	2,0	1,8	1	2,0	1,8	Skift ut foringen.
Nominell last (t)	Dimensjon A (mm)																
	Standard	Grense															
0,25	1,4	1,2															
0,5	2,0	1,8															
1	2,0	1,8															
	Varm opp foringen med en fyrstikk for å kontrollere at den er impregnert med olje.	<div style="background-color: black; color: white; padding: 5px; text-align: center;"><b>⚠ ADVARSEL</b></div> <p><b>Ikke bruk noe olje (fett, rusthindrende olje, osv) på områder i nærheten av åpen ild.</b></p> <p>Unnlatelse av det kan føre til antennelse.</p> <ul style="list-style-type: none"> <li>• Foringen skal være tilstrekkelig impregnert med olje (slik at oljen tyter ut fra overflaten når den varmes opp).</li> </ul> <div style="background-color: #e0e0e0; padding: 5px; margin-top: 10px;"> <p><b>MERK</b></p> <p>For å skifte eller montere foringen, legg den i turbinolje i en dag og tørk av overskudds olje fra overflaten før den brukes igjen.</p> </div>	Legg foringen i turbinolje i en hel dag og tørk av overflødig olje.														

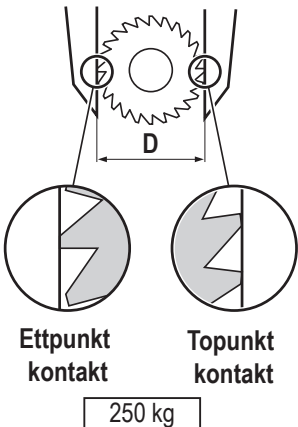
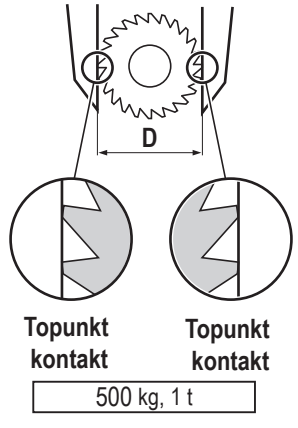
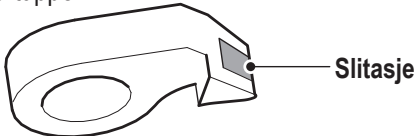
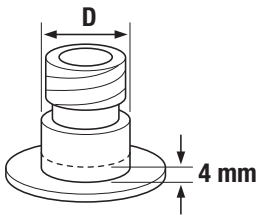
Element	Metode	Kasseringsgrense eller kriterier	Tiltak														
<b>Bremseme-kanisme</b>	<p>Mål slitasjen på sperrehjulet med et skyvelære.</p>  <p><b>Ettpunkt kontakt</b>      <b>Topunkt kontakt</b></p> <p>250 kg</p>  <p><b>Topunkt kontakt</b>      <b>Topunkt kontakt</b></p> <p>500 kg, 1 t</p>	<table border="1"> <thead> <tr> <th rowspan="2">Nominell last (t)</th> <th colspan="2">Dimensjon D (mm)</th> </tr> <tr> <th>Standard</th> <th>Grense</th> </tr> </thead> <tbody> <tr> <td>0,25</td> <td>33,8</td> <td>32,4</td> </tr> <tr> <td>0,5</td> <td>43,6</td> <td>42,2</td> </tr> <tr> <td>1</td> <td>43,6</td> <td>42,2</td> </tr> </tbody> </table>	Nominell last (t)	Dimensjon D (mm)		Standard	Grense	0,25	33,8	32,4	0,5	43,6	42,2	1	43,6	42,2	Skift ut bremsepalen.
	Nominell last (t)	Dimensjon D (mm)															
		Standard	Grense														
	0,25	33,8	32,4														
	0,5	43,6	42,2														
1	43,6	42,2															
Sjekk bremsepalenheten visuelt.	<ul style="list-style-type: none"> <li>Sperrehaken skal ikke være slitt med et trinn på tuppen.</li> </ul> 	Skift ut sperrehaken.															
Sjekk visuelt fjæren på sperrehaken.	<ul style="list-style-type: none"> <li>Skal være fri for deformeringer, feil, bremses eller dårlig fjær.</li> </ul>	Skift ut fjæren på sperrehaken.															
Sjekk visuelt etter korrosjon (rust).	<ul style="list-style-type: none"> <li>Hver del skal være fri for overflødig korrosjon (rust).</li> </ul>	Skift ut alle deler som er rustet.															
<p>Mål slitasjen til bremseskiven som er i kontakt med foringen (som vist i følgende figur med prikket linje) med et skyvelære.</p>  <p>4 mm</p>	<table border="1"> <thead> <tr> <th rowspan="2">Nominell last (t)</th> <th colspan="2">Dimensjon D (mm)</th> </tr> <tr> <th>Standard</th> <th>Grense</th> </tr> </thead> <tbody> <tr> <td>0,25</td> <td>16,4</td> <td>15,6</td> </tr> <tr> <td>0,5</td> <td>21,9</td> <td>21,1</td> </tr> <tr> <td>1</td> <td>21,9</td> <td>21,1</td> </tr> </tbody> </table>	Nominell last (t)	Dimensjon D (mm)		Standard	Grense	0,25	16,4	15,6	0,5	21,9	21,1	1	21,9	21,1	Skift bremseskiven.	
Nominell last (t)	Dimensjon D (mm)																
	Standard	Grense															
0,25	16,4	15,6															
0,5	21,9	21,1															
1	21,9	21,1															

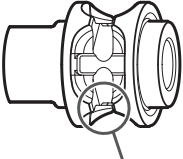
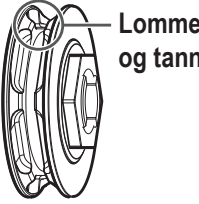
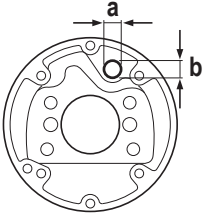
Element	Metode	Kasseringsgrense eller kriterier	Tiltak
<b>Løfteme-kanisme</b>	<p>Sjekk etter slitasje og skår på kabelarhjulet.</p>  <p><b>Lomme og tann</b></p>	<ul style="list-style-type: none"> <li>• Skal være fri for slitasje i lommene eller omløpende skår på kabelarhjulet.</li> </ul>	Bytt kabelarhjulet.
	<p>Sjekk etter slitasje og skår på tennene til lastegiret og gir #2 visuelt.</p>	<ul style="list-style-type: none"> <li>• Skal være fri for hakk på tennene, trinnvis slitasje, og skår.</li> </ul>	Skift ut lastegir og gir #2.
	<p>Visuelt se etter deformasjon på pinjongen.</p>	<ul style="list-style-type: none"> <li>• Pinjongen skal ikke være deformert, f.eks. som bøyd.</li> </ul>	Skift ut pinjongen.
	<p>Visuelt se etter slitasje og skår på pinjongtennene.</p>	<ul style="list-style-type: none"> <li>• Skal være fri for hakk på tennene, trinnvis slitasje, og skår.</li> </ul>	Skift ut pinjongen.
	<p>Se etter slitasje og skår på håndhjulet visuelt.</p>  <p><b>Lomme og tann</b></p>	<ul style="list-style-type: none"> <li>• Skal være fri for slitasje i lommene eller omløpende skår på tennene på håndhjulet.</li> </ul>	Skift ut håndhjulet.
	<p>Se etter deformeringer på kamforingen.</p>	<ul style="list-style-type: none"> <li>• Kamforingen skal være fri for alvorlig deformering.</li> </ul> <div style="border: 1px solid gray; padding: 5px; background-color: #f0f0f0;"> <p><b>MERK</b> Deformert Kameraguide på grunn av overdreven senking. Instruer operatøren om riktig bruk av taljen.</p> </div>	Skift ut kamforingen.
	<p>Sjekk visuelt håndkjettingen.</p>	<ul style="list-style-type: none"> <li>• Skal være fri for deformering, som bøying.</li> </ul>	Skift ut håndkjettingen.
<b>Enhet</b>	<p>Se etter og mål lagerhullet for toppbolten med et skyvelære.</p> 	<ul style="list-style-type: none"> <li>• Skal være fri for betydelige deformeringer eller skår.</li> <li>• Den dimensjonale forskjellen mellom "a" og "b" skal være 0,5 mm eller mindre.</li> </ul>	Skift husenheten.

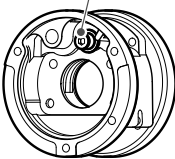
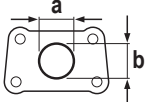
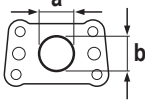
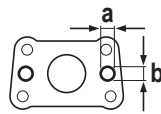
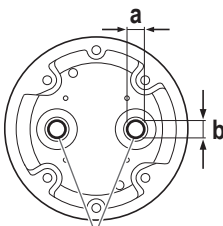
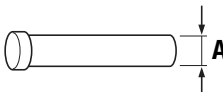

Element	Metode	Kasseringsgrense eller kriterier	Tiltak													
<b>Enhet</b>	<p>Sjekk bremsepalakslingen visuelt.</p> <p><b>Sperrehakeaksel</b></p> 	<ul style="list-style-type: none"> <li>Bremsepalakslingen skal være festet til huset.</li> </ul>	Skift husenheten.													
	<p>Se etter og mål lagerhullet på ankerplate A og B for kabelarhjulet med et skyvelære.</p> <p><b>Ramme A</b></p>  <p><b>Ramme B</b></p> 	<ul style="list-style-type: none"> <li>Skal være fri for vesentlige deformeringer eller skår.</li> <li>Den dimensjonale forskjellen mellom "a" og "b" skal være 0,5 mm eller mindre.</li> </ul>	Skift ut ankerplate A eller B.													
	<p>Se etter og mål lagerhullene til ankerplate B for giret med et skyvelære.</p> 	<ul style="list-style-type: none"> <li>Skal være fri for betydelige deformeringer eller skår.</li> <li>Den dimensjonale forskjellen mellom "a" og "b" skal være 0,5 mm eller mindre.</li> <li>Skal være fri for deformering på Rammen.</li> </ul>	Skift ut ankerplaten.													
	<p>Se etter deformering og feil på Girkassen.</p>	<ul style="list-style-type: none"> <li>Skal være fri for alvorlige deformeringer, feil eller sprekker.</li> </ul>	Skift ut Girkassemonteringen.													
	<p>Se etter og mål slitasjen i hullene på Girkassen for hylsene med en noniusskala.</p>  <p><b>Glidelager</b></p>	<ul style="list-style-type: none"> <li>Skal være fri for betydelige deformeringer eller skår.</li> <li>Den dimensjonale forskjellen mellom "a" og "b" skal være 0,5 mm eller mindre.</li> </ul>	Skift ut Girkassemonteringen.													
	<p>Se etter og mål deformeringen og slitasjen på toppinnen med en noniusskala.</p> 	<ul style="list-style-type: none"> <li>Alvorlig deformert toppinne har nådd bruksgrensen.</li> </ul> <table border="1"> <thead> <tr> <th rowspan="2">Nominell last (t)</th> <th colspan="2">Dimensjon A (mm)</th> </tr> <tr> <th>Standard</th> <th>Grense</th> </tr> </thead> <tbody> <tr> <td>0,25</td> <td>8</td> <td>7,6</td> </tr> <tr> <td>0,5</td> <td>10</td> <td>9,6</td> </tr> <tr> <td>1</td> <td>10</td> <td>9,6</td> </tr> </tbody> </table>	Nominell last (t)	Dimensjon A (mm)		Standard	Grense	0,25	8	7,6	0,5	10	9,6	1	10	9,6
Nominell last (t)	Dimensjon A (mm)															
	Standard	Grense														
0,25	8	7,6														
0,5	10	9,6														
1	10	9,6														

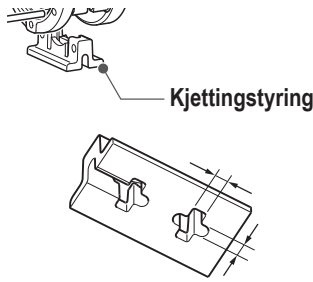
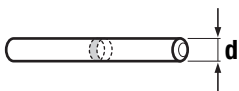
Element	Metode	Kasseringsgrense eller kriterier	Tiltak													
Annet	Se etter deformeringer på Kjettingguiden. 	<ul style="list-style-type: none"> <li>• Skal være fri for knuste riller, deformeringer eller sprekker.</li> </ul>	Skift ut kjettingguiden.													
	Se etter og mål deformerin- gen, slitasjen og korrosjonen (rusten) på endebolten med et skyvelære. 	<ul style="list-style-type: none"> <li>• Endebolten skal være fri for større deformering.</li> <li>• Skal være fri for skår eller deformeringer.</li> <li>• Skal være fri for betydelig korrosjon (rust).</li> </ul> (Mål dimensjon d.) <table border="1" data-bbox="683 873 1177 1064"> <thead> <tr> <th rowspan="2">Nominell last (t)</th> <th colspan="2">Endebolt diameter (mm)</th> </tr> <tr> <th>Standard</th> <th>Grense</th> </tr> </thead> <tbody> <tr> <td>0,25</td> <td>3,9</td> <td>3,7</td> </tr> <tr> <td>0,5</td> <td>5</td> <td>4,8</td> </tr> <tr> <td>1</td> <td>5</td> <td>4,8</td> </tr> </tbody> </table>	Nominell last (t)	Endebolt diameter (mm)		Standard	Grense	0,25	3,9	3,7	0,5	5	4,8	1	5	4,8
Nominell last (t)	Endebolt diameter (mm)															
	Standard	Grense														
0,25	3,9	3,7														
0,5	5	4,8														
1	5	4,8														

## Test før bruk

### ⚠ ADVARSEL

**Når den periodiske inspeksjonen er ferdig, utfør en test før bruk for å sjekke at taljen fungerer som den skal.**

Unnlatelse til å gjøre det kan føre til død eller alvorlig personskade.

Element	Metode	Kasseringsgrense eller kriterier	Tiltak
<b>Test uten belastning</b>	Gjenta senking og løft noen få ganger.	<ul style="list-style-type: none"> <li>• Kjettingtaljen skal opereres med en lett trekkraft.</li> <li>• Kjettingtaljen skal lage jevnlyde klukkelyder fra bremsepalen og bevege seg jevnt ved løfting.</li> </ul>	Demonter kjettingtaljen for å verifisere at taljen er montert riktig og komponentene er uten defekter.
<b>Test ved nominell belastning (1)</b>	Løft og senk den nominelle lasten 20 til 30 cm. Gjennomfør punktene under "Grunnleggende funksjon" for regelmessig inspeksjon.	<ul style="list-style-type: none"> <li>• Kjettingtaljen skal lage regelmessige klukkelyder fra bremsepalen og bevege seg jevnt ved løfting.</li> <li>• Lyden skal være på et konstant nivå uten uregelmessige klikk.</li> <li>• Kjettingtaljen skal ikke lage noen lyd ved senking.</li> <li>• Det skal skje uten kraftig trekkraft.</li> <li>• Det skal skje uten sluring i bremsen.</li> </ul>	



## KITO kjettingtalje modell CX

Sjekkliste for inspeksjon (for modell CX003/005/010)

Type	Merkelast	Lot nr.	Kontrollnummer	Installasjonsdato	Installasjonssted

Eksempel på avkryssing: ○ = IJ, △ = Må skiftes ut ved neste inspeksjon, × = Defekt. Må skiftes (justeres)

Område	Kategori	Sjekkpunkt	Dato for sjekk					
Regelmessig inspeksjon	Utseende	Merkeskilt (fra daglig kontroll)						
		Utseende på hus og annet (fra daglig kontroll)						
		Løsnede eller manglende mutre (fra daglig kontroll)						
	Funksjon	Løfting/senking						
		Unormal lyd						
		Håndtrekkraft						
		Brems						
	Topp/bunn Krok	Munningsåpning						
		Slitasje på krok, spalte ved nakke						
		Sveisesprut						
		Spalte ved nakke						
		Deformering, feil						
		Løsnede eller manglende bolter eller mutre (fra daglig kontroll)						
		Krokrotasjon						
	Kjettinghjul	Atferd						
		Feil, Slitasje						
	Lastkjetting	Torsjon (fra daglig kontroll)						
		Påføring av olje (fra daglig kontroll)						
		Slitasje						
		Korrosjon (rust)						
		Deformering, feil						
		Sveisesprut						

Inspisert av	Kontrollør						
Kontrollert av	Kompetent person						

## ⚠ ADVARSEL



Obligatorisk

**Når man observerer en feil under inspeksjonen, stopp bruken av kjettingtaljen, indiker feil/inspeksjonen underveis og rådfør med sertifisert person eller KITO for reparasjon.**

Bruk av en kjettingtalje med feil kan føre til død eller alvorlig personskade.

## MERK

Denne sjekklisten er et standardeksempel basert på regelmessig og periodisk inspeksjon for kjettingtalje fra KITO. Kunder skal selv bestemme sitt eget format for sjekklisten i henhold til driftsmiljøet og betingelsene til kunden, og gjennomføre inspeksjonen. Påse at du inkluderer alle sjekkpunktene i sjekklisten.

Eksempel på avkryssing: ○ = OK, △ = Som skal skiftes ut (justert) ved neste inspeksjon, = Defekt. Må skiftes (justeres)

Område	Kategori	Sjekkpunkt	Dato for sjekk					
Periodisk inspeksjon	Topp/bunn Krok	Deformering av hull for å montere toppgaffel						
		Deformering av bunnkrokens tilkoplingshull (kun for CX005)						
		Slitasje av første lenke av kjetting ved lastenden						
	Bremsmekanisme	Slitasje og feil på bremseoverflaten						
		Slitasje og sprekk på friksjonsskiven						
		Slitasje av foring						
		Oljeforing						
		Slitasje på sperrehjul						
		Slitasje på bremsepal						
		Deformering og slitasje på bremsepal						
		Korrosjon (rust)						
		Slitasje av kontaktoverflaten på foringen til friksjonsskiven						
	Løftemekanisme	Slitasje og feil på kabelarhjulet						
		Slitasje og feil på lastegir og gir #2						
		Deformering av pinjong						
		Slitasje og feil på håndhjulet						
		Deformering i kamforing						
		Torsjon og deformering av håndkjetting						
		Slitasje og feil på tann til pinjong						
	Enhet	Deformering av hullet til toppbolt						
		Deformering av hull på ankerplate A og B for lager						
		Deformering og feil på girhusdekselet						
		Slitasje av glidelager på girhusdekselet						
		Deformering og slitasje på toppbolt						
	Annet	Deformering av kjettingføring						
		Deformering, slitasje og (korrosjon) rust av endebolt						
	Test	Test uten belastning						
		Change to Test ved nominell belastning (1)						

Inspisert av	Kontrollør						
Kontrollert av	Kompetent person						



# Kapittel 3

---

## Feilsøking

### Innhold

<b>Innledning</b> .....	<b>40</b>
<b>Sikkerhetsregler</b> .....	<b>40</b>
<b>Feilsøking</b> .....	<b>41</b>
Løftefeil .....	41
Feil ved senking .....	43

## Innledning

Når du oppdager en defekt ved bruk av kjettingtaljen under inspeksjonen, stopp bruken av taljen og reparer (vedlikehold) taljen. Dette kapitlet beskriver hvordan du problemsøker feil og defekter og hvilke mottiltak som kan iverksettes av kompetente personer.

Når du finner en defekt, stopp bruken av kjettingtaljen umiddelbart og sjekk årsaken.

- De fleste årsakene til feil eller defekter på kjettingtaljen skyldes feil bruk. Les nøye **Eierens bruksanvisningen til kjettingtaljen** og bruk kjettingtaljen korrekt. Informer også operatørene om resultatet fra reparasjon (vedlikehold) og be dem om å operere taljen riktig.
- **For reparasjon (vedlikehold) av kjettingtaljen, utfør reparasjonen (vedlikehold) riktig i samsvar med side 17 til 31 og separat håndbok “Bruksanvisning for demontering/montering”.**

En kompetent person er en som er autorisert av selskapet og som har ekspertise innen oppbyggingen og funksjonen til kjettingtaljen, eller har ekspertise og forstår side 17 til 31 og håndboken for demontering/montering. Dersom dette kravet ikke er tilfredsstillt, rådfør med KITO eller forhandleren.

## Sikkerhetsregler

Denne feilsøkingen for kjettingtaljen omfatter viktig innhold for å forhindre skade på personer som utfører reparasjon (vedlikehold), brukere og andre, og skade på eiendom, og for å utføre reparasjon (vedlikehold) av kjettingtaljen sikkert og korrekt.

Påse at du leser og følger side 5 til 16 siden innholdet er også viktig før du utfører reparasjonen (vedlikehold) før du setter i gang med det.

Person som skal utføre reparasjon (vedlikehold)

Reparasjonen (vedlikehold) skal utføres av en kompetent person, eller kontakt KITO eller forhandleren.

## Reparasjon (vedlikehold) generelt sett

### ⚠ ADVARSEL



Obligatorisk

**Kun kompetente personer har tillatelse til å utføre reparasjon (vedlikehold) av kjettingtaljen.**

Reparasjon (vedlikehold) utført av andre enn en kompetent person kan føre til død eller alvorlig skade.



Obligatorisk

**Bruk kun deler godkjent av KITO for bruk i taljemodellene CX003/005/010 når du skifter ut deler.**

Selv om delen er en autorisert del for en KITO-kjettingtalje, kan det hende den egner seg for en annen modell.

Bruk deler i samsvar med bruksanvisningen for demontering/montering.

Etter demontering/montering, utfør en driftssjekk som beskrevet for demontering/montering.

Unnlattelse til å gjøre det kan føre til død eller alvorlig skade.



# Feilsøking

## Løftefeil

Det er et kritisk punkt i inspeksjonen å høre etter lyder fra taljen. Legg merke til driftslyden fra taljen.

- Taljen lager klikkelyder når du løfter.
- Taljen lager ikke klikkelyder når du senke.

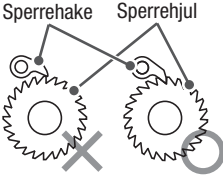
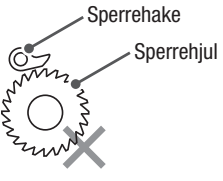
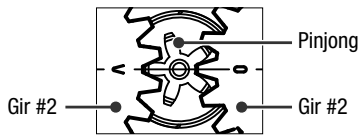
Symptom	Årsak	Tiltak
Kan ikke løfte lasten.	<ul style="list-style-type: none"> <li>• Sperrehjul er montert på feil vei, som vist på figuren.</li> </ul> 	Monter bremsepalen og sperrehjulet igjen for å sikre at det går i korrekt inngrep.
	<ul style="list-style-type: none"> <li>• Bremsepalen lager ikke noen lyder.</li> </ul> 	Monter bremsepalen igjen i riktig retning.
	<ul style="list-style-type: none"> <li>• Bremsepalakslingen og bremsepalen er tilstoppet av støv eller rust som skyldes langvarig manglende vedlikehold, og som kan føre til dårlig kontakt mellom bremsepalen og sperrehjulene.</li> </ul>	Utfør periodisk demontering og inspeksjon for å fjerne støv og rust. Skift den dersom den er meget rusten. Alle uregelmessigheter som rust kan forringe bremsepalanfjæren. Skift den dersom du finner rust.
	<ul style="list-style-type: none"> <li>• Plasseringen av merkene "O" og "V" merkene på gir #2 er ikke korrekt.</li> </ul>	Monter girene igjen korrekt. Når ny montering er ferdig, sørg for at du utfører en driftstest og kontrollerer at taljen kan betjenes problemfritt. * Monter Gir #2 med "O" og "V" merkene satt rundt pinjongen som vist på figuren. 
	<ul style="list-style-type: none"> <li>• Lastkjettingen er installert vridd eller sammenfiltret, og er kommet i klemme mellom kjettingføringen og kabelarhjulet.</li> </ul>	Monter lastkjettingen riktig, pass på at du ikke monterer den vridd eller floket. (Se egen håndbok for demontering/montering).
Kan ikke løfte nominell last eller mindre.	<ul style="list-style-type: none"> <li>• Defekt fra overlastbegrenser (OLL: en enhet som forhindrer kraftig overbelastning) på grunn av hyppig løfting av store overbelastninger.</li> </ul>	Stopp betjeningen av kjettingtaljen. Skift ut håndhjulenheten. Løft nominell last eller mindre og unngå hyppig bruk av overlastbegrenser.
	<ul style="list-style-type: none"> <li>• Kamføringen berører det indre, øvre, venstre hjørnet av håndhjulet.</li> </ul>	Monter riktig. (Se egen håndbok for demontering/montering).

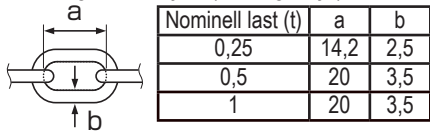
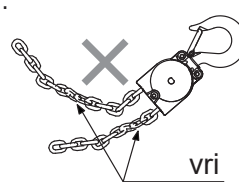
Symptom		Årsak	Tiltak												
Klarer noen ganger ikke å løfte last.	Bremsepalen høres svakt. Bremsepalen høres uregelmessig.	<ul style="list-style-type: none"> <li>Bremsepalfjæren mangler spenst eller er brukket.</li> <li>Bremsepalen går ikke tilbake til opprinnelig posisjon på grunn av samlet rust (korrosjon).</li> </ul>	Skift ut fjæren på bremsepalen. Utfør demonteringsinspeksjonen regelmessig.												
		<ul style="list-style-type: none"> <li>Manglende bremsepalfjærenhet kan forårsake at den ikke går tilbake.</li> <li>Dårlig retur av bremsepal på grunn av feil montering. (Bremsepalfjæren sitter fast mellom trinnet til bremsepalakslingen og bremsepalen.)</li> </ul>	Monter taljen korrekt. Når ny montering er ferdig, sørg for at du utfører en driftstest og kontrollerer at bremsepalen lager klikkelyd.												
		<ul style="list-style-type: none"> <li>Hyppig langvarig bruk fører til at bremsepalen eller sperrehjulet slites, og resulterer i dårlig kontakt.</li> </ul>	Skift ut fjæren på bremsepalen. Utfør demonteringsinspeksjonen regelmessig.												
	Håndkjettingen slurer.	<ul style="list-style-type: none"> <li>Slitasje på lommene til håndhjulet.</li> <li>Forlengelse eller slitasje av håndkjettingen.</li> <li>Feil størrelse på håndkjettingen. Lengde ved kjøp (retningslinje).</li> </ul>  <table border="1" data-bbox="683 878 957 992"> <thead> <tr> <th>Nominell last (t)</th> <th>a</th> <th>b</th> </tr> </thead> <tbody> <tr> <td>0,25</td> <td>14,2</td> <td>2,5</td> </tr> <tr> <td>0,5</td> <td>20</td> <td>3,5</td> </tr> <tr> <td>1</td> <td>20</td> <td>3,5</td> </tr> </tbody> </table>	Nominell last (t)	a	b	0,25	14,2	2,5	0,5	20	3,5	1	20	3,5	Skift ut håndhjulenheten. Utfør demonteringsinspeksjonen regelmessig. Bruk korrekt håndkjetting.
Nominell last (t)	a	b													
0,25	14,2	2,5													
0,5	20	3,5													
1	20	3,5													
Løfter en last normalt, men bremsepalens klikkelyder er svake (med regelmessige klikk).		<ul style="list-style-type: none"> <li>Svekket eller ødelagt bremsepalfjærenhet forårsaker utilstrekkelig kraft til bremsepalen.</li> </ul>	Skift bremsepalfjærenheten. Utfør demonteringsinspeksjonen regelmessig.												
		<ul style="list-style-type: none"> <li>Dårlig retur av bremsepal på grunn av feil montering. (Bremsepalfjæren sitter fast mellom trinnet til bremsepalakslingen og bremsepalen.)</li> </ul>	Monter taljen korrekt. Når ny montering er ferdig, sørg for at du utfører en driftstest og kontrollerer at bremsepalen lager klikkelyd.												
Kraftig trekkraft ved ingen belastning (med skrikelyder innimellom).	<ul style="list-style-type: none"> <li>Dårlig inngrep av tannhjulene.</li> <li>Slitasje på tannhjulstennenes ender.</li> <li>Mangel på smøring forårsaket av langvarig manglende vedlikehold kan føre til slitasje eller skader.</li> </ul>	Skift ut tannhjul. Utfør demonteringsinspeksjonen regelmessig.													
Løft lasten kun halvveis, men ikke lengre.		<ul style="list-style-type: none"> <li>Lastekjettingen til bunnkroken eller håndkjettingen er sammenfiltret eller vridd.</li> </ul>	Forsikre deg om at bunnkroken ikke er vridd eller sammenfiltret med lastekjettingen eller håndkjettingen.												
		<ul style="list-style-type: none"> <li>Overlastbegrenseren (OLL: en enhet som forhindrer kraftig overbelastning) er aktivert.</li> </ul>	Reduser belastningen til mindre enn nominell last.												
		<ul style="list-style-type: none"> <li>Bunnkroken velter over eller overlastsikringen (OLL: en enhet som forhindrer kraftig overbelastning) aktiveres som følge av at bunnkroken velter.</li> </ul> 	<p>Rett opp kroken dersom den har veltet rundt. Skift ut lastekjettingen dersom lastekjettingen er skrapet opp eller deformert.</p> <p>Før du bruker kjettingtaljen, kontroller at lastekjettingen ikke er vridd som følge av at bunnkroken veltet.</p>												

## Feil ved senking

Feil ved senking er hovedsakelig på grunn av en mangel på bremsen.

### ⚠ ADVARSEL



#### Ikke påfør glidemiddel på friksjonsplaten.

Friksjonsplaten er av tørr type.

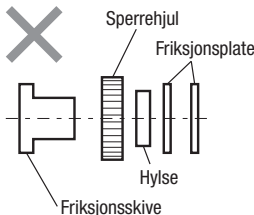
Påføring av glidemiddel på friksjonsplaten kan føre til død eller alvorlig personskade som følge av nedsatt bremsefunksjon.

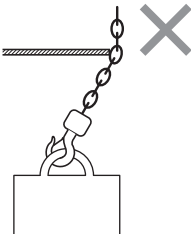
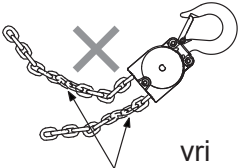
Symptom	Årsak	Tiltak
<b>Senker ikke lasten.</b>	<ul style="list-style-type: none"> <li>Hvis man lar kjettingtaljen være belastet i lang tid eller utsetter den for mekaniske støt under arbeidet, kan det føre til at bremsen låses.</li> </ul>	Dra sterkt i håndkjettingen for senking i et øyeblikk for å frigi bremsen.
	<ul style="list-style-type: none"> <li>Rust låser bremsen.</li> </ul>	Skift ut delen med rust. Utfør demonteringsinspeksjonen regelmessig.
<b>Vanskelig å senke lasten.</b>	<ul style="list-style-type: none"> <li>Kamføringen berører det indre, høyre hjørnet av håndhjulet.</li> </ul>	Monter igjen (se håndbok for demontering/montering).
<b>Lasten faller når du begynner å senke.</b>	<ul style="list-style-type: none"> <li>Et fremmedlegeme mellom friksjonsflatene.</li> </ul>	Demonter kjettingtaljen, fjern objektet, og deretter monter på nytt. Skift ut friksjonsskiven dersom den er skrapet opp.
	<ul style="list-style-type: none"> <li>Bremsen slurer på grunn av mye rust.</li> </ul>	Bytt rusten del. Bruk i henhold til driftsbetingelsene på sidene 5 til 16. Etter bruk, oppbevar kjettingtaljen i samsvar med Vedlikehold og lagring på sidene 5 til 16.
	<ul style="list-style-type: none"> <li>Feil montering av friksjonsskiven. Friksjonsskivene er satt på kun én side som vist under, eller én friksjonsskive mangler.</li> </ul> 	Monter friksjonsskivene riktig som vist under.
	<ul style="list-style-type: none"> <li>Friksjonsskiven har sprekker.</li> </ul>	Skift ut friksjonsskiven med sprekken.
<b>Lasten siger.</b>	<ul style="list-style-type: none"> <li>Litt støv på bremseoverflaten.</li> <li>Bremseoverflaten har olje eller smørefett på seg.</li> </ul>	Demonter kjettingtaljen, fjern støv eller olje, og deretter monter på nytt. Skift ut friksjonsskiven dersom den er skrapet opp. Utfør demonteringsinspeksjon regelmessig i henhold til driftsmiljøet.
	<ul style="list-style-type: none"> <li>Slitasje på friksjonsskive forårsaket av hyppig langvarig drift.</li> </ul>	Skift ut slitt friksjonsskive. Utfør demonteringsinspeksjon regelmessig i henhold til driftsfrekvens.
<b>Slitt lastkjetting.</b>	<ul style="list-style-type: none"> <li>Mangel på smøring (hyppig, langvarig bruk).</li> </ul>	Skift ut slitt lastkjetting. Påfør alltid olje på lastkjettingen i henhold til sidene 5 til 16. Utfør også demonteringsinspeksjonen regelmessig.

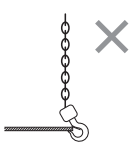
Symptom	Årsak	Tiltak
<b>Oppskrapet eller deformert lastkjetting.</b>	<ul style="list-style-type: none"> <li>• Feil montering fører til at lastkjettingen vrir seg.</li> </ul>	Monter lastkjettingen korrekt i samsvar med håndboken for demontering/montering.
	<ul style="list-style-type: none"> <li>• Lastkjettingen er viklet sammen med håndkjettingen.</li> </ul>	Før bruk, forsikre deg om at lastkjettingen ikke er viklet inn i håndkjettingen.
	<ul style="list-style-type: none"> <li>• Lastkjettingen er i kontakt med en hindring.</li> </ul> 	Unngå at andre objekter står i veien for lastkjettingen. Vikle ikke lastkjettingen rundt lasten.
	<ul style="list-style-type: none"> <li>• Overbelastning forlenger lastkjettingen.</li> </ul>	Bytt lastkjettingen. Bruk taljen under nominell
<ul style="list-style-type: none"> <li>• Lastekjettingen er deformert som følge av at bunnkroken kastet rundt.</li> </ul> 	Bytt lastkjettingen. Før du bruker kjettingtaljen, kontroller at lastekjettingen ikke er vridd som følge av at bunnkroken veltet.	
<b>Rust eller korrosjon.</b>	<ul style="list-style-type: none"> <li>• Mangel på olje.</li> <li>• Bruk av en kjettingtalje utsatt for regn.</li> <li>• Påvirket av sjøvann, kjemikalier, osv.</li> </ul>	Grundig sikkerhetskontroll i henhold til driftsmiljø. <div style="background-color: black; color: white; padding: 5px; text-align: center;"><b>⚠ ADVARSEL</b></div> <p><b>Fjern smuss og vann, og påfør olje på nakken til kroken og lastkjettingen, og deretter oppbevar kjettingtaljen innendørs.</b></p> <p>Unnlatelse av å gjøre det kan føre til personskade eller skade på eiendom.</p>
<b>Brudd på lastkjettingen.</b>	<ul style="list-style-type: none"> <li>• Kan skyldes en kombinasjon av årsakene beskrevet på side 43/44, inkludert slagbelastning.</li> <li>• Sveisevarme påvirker styrken.</li> <li>• Sammenfiltret lastkjetting.</li> </ul>	<div style="background-color: black; color: white; padding: 5px; text-align: center;"><b>⚠ ADVARSEL</b></div> <p><b>Brudd på lastkjettingen kan føre til alvorlige ulykker, inkludert dødsfall. Utfør korrekt vedlikehold, inkludert riktig håndtering, daglig sjekk og inspeksjon.</b></p>

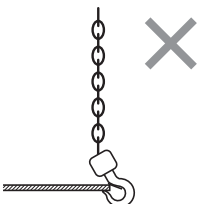
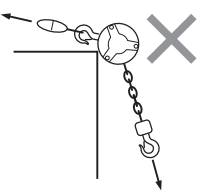
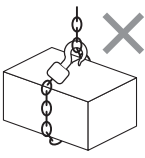
Symptom	Årsak	Tiltak
<b>Strukket krok.</b>	<ul style="list-style-type: none"> <li>• Overbelastning. Kroken skal åpnes gradvis ved mer enn dobbelt av nominell last.</li> </ul>	Skift kroken. <div style="border: 1px solid black; padding: 5px; margin-top: 10px;"> <p style="text-align: center;"><b>⚠ ADVARSEL</b></p> <p><b>Krokåpningen indikerer overlast. Ikke løft last som er over nominell last.</b></p> <p>Løfting av last over nominell kan føre til død eller alvorlige personskader.</p> </div>
	<ul style="list-style-type: none"> <li>• Løfting av en last på spissen av kroken.</li> </ul> 	Skift kroken. Løft en last i senter av kroksalen.
	<ul style="list-style-type: none"> <li>• Uriktig festing av stroppen eller bruk av stropp med feil størrelse i forhold til kroken.</li> <li>• Stroppvinkel for bred.</li> </ul>	Skift kroken. Bruk en stropp som er egnet for arbeidsoppgaven. Stroppvinkelen skal være 60 grader eller mindre.  <p style="text-align: center;">60 grader eller mindre.</p>
<b>Bøyd kroknakke.</b>	<ul style="list-style-type: none"> <li>• Løfting av en last på spissen av kroken.</li> </ul> 	Skift kroken. <div style="border: 1px solid black; padding: 5px; margin-top: 10px;"> <p style="text-align: center;"><b>⚠ ADVARSEL</b></p> <p><b>Løft en last i senter av kroksalen.</b></p> <p>Løfting av en last i en posisjon annet enn senter av kroksalen kan føre til at kroken knekker og forårsaker død eller alvorlige personskader.</p> </div> Løft en last mens topp- og bunnkrokene er justert i rett linje med retningen på lasten.
	<ul style="list-style-type: none"> <li>• Kraft påført kroken fra skjev vinkel fører til at kroken blir sittende fast.</li> </ul> 	
<b>Vridd krok.</b>	<ul style="list-style-type: none"> <li>• Snaring av lastkjettingen rundt lasten.</li> </ul> 	Skift kroken. Lastkjettingen skal ikke snares rundt lasten som en slynge.
<b>Løsnet kroksperre.</b>	<ul style="list-style-type: none"> <li>• Krok deformert av overbelastning.</li> <li>• Feil stroppstørrelse på krok.</li> <li>• Stropp festet på kroksperran.</li> </ul>	Skift kroken. Stropp en last riktig.

# GARANTI

KITO Corporation (heretter kalt KITO) utvider følgende garanti til den opprinnelige kjøperen (heretter kalt Kjøper) av nye produkter produsert av KITO (KITOs produkter).

KITO garanterer at KITOs produkter, er feilfri når det gjelder arbeid og/eller materialer ved avsendelse, og skal tåle normal bruk og service. KITO vil etter KITOs valg gratis reparere eller bytte deler eller komponenter som beviselig er defekte, forutsatt at alle klager på defekter under denne garantien skal gjøres skriftlig umiddelbart etter at man har oppdaget dem, og hvis det er noe innen ett (1) år fra kjøpsdato oppdages feil. Slike krav skal undersøkes av KITO eller deres autoriserte forhandlere eller returneres til KITOs fabrikk eller autoriserte servicesenter når KITO ber om det.

KITO garanterer ikke komponenter i produkter levert av andre produsenter. Så langt det er mulig vil KITO imidlertid overføre til kjøper alle relevante garantier fra slike andre produsenter.

Bortsett fra reparasjon eller bytting beskrevet i over, som er KITOs eneansvar og kjøperens eneste rettighet i henhold til denne garantien, skal ikke KITO være ansvarlig for andre klager som oppstår i forbindelse med kjøp og bruk av KITOs produkter, uansett om kjøperens klage er basert på kontraktsbrudd, tap eller annet, inklusive klager på skader, uansett om de er direkte, indirekte, tilfeldige eller følgeskader.

Denne garantien er betinget installasjon, vedlikehold og bruk av KITOs produkter i overensstemmelse med produkthåndbøkene levert av KITO. Denne garantien skal ikke gjelde KITOs produkter som er blitt utsatt for uaktsomhet, misbruk, mishandling, feil bruk eller feil montering, justering eller vedlikehold.

KITO skal ikke være ansvarlig for tap eller skade forårsaket av transport, langvarig eller feil lagring eller normal slitasje av KITOs produkter eller for tap av driftstid.

Denne garantien gjelder ikke KITOs produkter som utstyrt med eller reparert med deler, komponenter eller deler som ikke er levert eller godkjent av KITO, eller som er blitt modifisert eller endret.

**DENNE GARANTIEN ERSTATTER ALLE ANDRE GARANTIER, BÅDE UNDERFORSTÅTTE ELLER UTTRYKKELIGE, MEN IKKE BEGRENSET TIL EN GARANTI FOR EGNETHET ELLER SALGBARHET FOR ET BESTEMT FORMÅL.**

## INNHold I EU-SAMSVARSERKLÆRINGEN

Vi, **KITO Corporation**,  
2000, Tsujijarai, Showa-cho,  
Nakakoma-gun, Yamanashi, 409-3853, Japan

erklærer under eget ansvar at produktene:

**Manuell kjettingtalje** **CX, modell CX1**

i kapasiteter på 250 kg opp til 1 tonn,

som denne erklæringen gjelder for, er i samsvar med følgende EU-direktiver og standarder.

EU-direktiver:

**Maskindirektivet** **2006/42/EC**

Harmoniserte standarder:

**EN ISO 12100: 2010** **Risikovurdering og risikobegrensning**

**EN 818-7: 2002 +A1: 2008** **Kortlenket kjetting for løfteformål,  
økt kvalitet, klasse V, sertifisert av achausschuss  
Metall und Oberflächenbehandlung**

**EN 13157: 2004 +A1: 2009** **Manuelle kraner**

Autorisert representant for utarbeidelsen av den tekniske dokumentasjonen:

Udo Kleinevoß

Teknisk leder

Kito Europe GmbH. 40549 Düsseldorf

# **KITO**

[www.kito.com](http://www.kito.com)

**KITO Europe GmbH**

Heerdter Lohweg 93, D-40549 Düsseldorf, Tyskland

TLF: +49-(0)211-528009-0

FAKS: +49-(0)211-528009-59

E-post: [info@kito.net](mailto:info@kito.net)

Nettadresse: <http://www.kito.net/>

**KITO Corporation**

Tokyo Head Office:

SHINJUKU NS Building 9F, 2-4-1, Nishi-Shinjuku, Shinjuku-ku, Tokyo 163-0809, Japan

<http://www.kito.com>

Hovedkontor og fabrikk:

2000 Tsuijjarai Showa-Cho, Nakakoma-Gun, Yamanashi 409-3853, Japan



**KITO**

AS-CX1ZZZ-MGE-00

**DEMONTERINGS- OG  
MONTERINGSINSTRUKSJONER  
FOR KITO MANUELL KJETTINGTALJE**

**CX003/005**

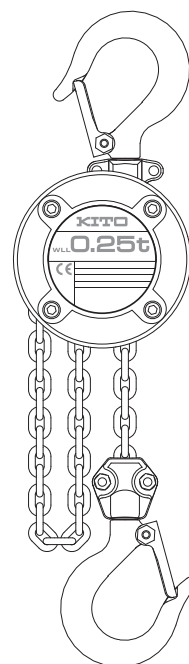

**INDUSTRIBEHOV<sup>AS</sup>**

## Innhold

<b>Sikkerhetsregler .....</b>	<b>3</b>
<b>Verktøy og smøremidler for demontering/montering.....</b>	<b>5</b>
<b>Før demontering/montering .....</b>	<b>5</b>
<b>Delenavn .....</b>	<b>6</b>
<b>Demonteringsprosedyre .....</b>	<b>7</b>
Demontering av brems .....	7
Fjerning av lastkjettingen .....	8
Demontering av gir.....	9
Demontering av kroksperre .....	10
<b>Monteringsprosedyre.....</b>	<b>11</b>
Montering av gir .....	11
Montering av lastkjetting.....	13
Montering av brems.....	14
Kroksett bunn .....	17
Montering av kroksperre.....	17
<b>Kontroll før bruk.....</b>	<b>18</b>

# Sikkerhetsregler

Denne håndboken for demontering/montering av kjettingtaljer omfatter viktig innhold for å unngå personskader for de som utfører demontering/montering, brukere og andre personer, og for å unngå skader på eiendeler, og for trygg og korrekt demontering/montering av kjettingtaljen.

Før du utfører demontering/montering, forsikre deg om at du har lest og følger bruksanvisningen til kjettingtalje modell CX003/005 (eget dokument) da innholdet i denne også er viktig for demontering/montering.

Demontering/montering av kjettingtaljen er viktig for inspeksjon og reparasjon. Se den separate håndboken for periodisk inspeksjon og feilsøking for å utføre demontering/montering korrekt.

## Personer som skal gjennomføre demontering/montering

Demontering/montering skal utføres av en kompetent person (en person autorisert av selskapet ut fra ekspertise innen struktur og funksjon til en kjettingtalje, eller som har ekspertise og er i stand til å forstå håndboken for periodisk inspeksjon og håndboken for demontering/montering), eller kontakt KITO eller din forhandler.

## Demontering/montering generelt

### ⚠ ADVARSEL



Obligatorisk

#### **Kun kompetente personer skal demontere/montere kjettingtaljen.**

Demontering/montering utført av andre enn kompetente personer kan føre til død eller alvorlige personskader.



Forbudt

#### **Juster eller demonter overbelastningsbegrensningen (Over Load Limiter - OLL \*).**

Justering eller demontering av OLL kan føre til død eller alvorlige personskader.

\* En enhet som forhindrer en kraftig overbelastning, innebygd i håndhjulenheten.



Forbudt

#### **Bruk ikke deler ut over kasseringsgrensene eller -kriteriene eller uautoriserte deler for KITO kjettingtalje modell CX003/005.**

Selv om delene er en autorisert del for en KITO kjettingtalje, kan den ikke brukes for en annen modell.

Bruk deler korrekt i samsvar med håndboken for demontering/montering.

Unnlatelse av å overholde dette kan føre til død eller alvorlige personskader.



Forbudt

#### **Utfør ikke demontering/montering på kjettingtaljer som er under belastning.**

Ved demontering/montering av en kjettingtalje, plasser den på et gulv og demonter/monter den.

Gjennomføring av demontering/montering på en kjettingtalje som er under belastning kan føre til død eller alvorlige personskader.



Forbudt

#### **Smør ikke bremseskiven.**

Friksjonsplaten er av den tørre typen.

Smøring av bremseskiven kan føre til død eller alvorlige personskader på grunn av utilstrekkelig bremsing.



Forbudt

#### **Bruk ikke smørefett eller olje i nærheten av åpen ild eller gnist.**

Unnlatelse av å overholde dette kan føre til antennelse.



Forbudt

#### **Lastkjettingen må ikke kuttes, forlenges eller sveises.**

Unnlatelse av å overholde dette kan føre til død eller alvorlige personskader.

## ⚠ ADVARSEL



Obligatorisk

**Ved montering av bremseenheten, rengjør bremseskiven, friksjonsskivene, sperrehjulet og foringen.**

Olje, støv eller fremmedlegemer på bremseoverflater kan føre til død eller alvorlige personskader, på grunn av utilstrekkelig bremsing.



Obligatorisk

**Når monteringen er ferdig, utfør en funksjonstest (sjekk før bruk) for å sikre at taljen fungerer korrekt.**

Unnlatelse av å overholde dette kan føre til død eller alvorlige personskader.  
Se "Kontroll før bruk" i denne håndboken for detaljer.



Forbudt

**Demonter ikke håndhjulenheten.**

Unnlatelse av å overholde dette kan føre til død eller alvorlige personskader.



Forbudt

**Demonter ikke bremsepalakslingen.**

Unnlatelse av å overholde kan føre til eller alvorlige personskader.  
Når bremsepalakslingen er løsnet, skift husenheten (inkludert bremsepalakslingen).



Obligatorisk

**Still inn bremsepalfjærenheten korrekt med to bremsepalfjærer montert på hverandre.**

Feil kombinasjon kan føre til dødsulykker eller alvorlig skade.



Obligatorisk

**Sett nedre del av bremsepalfjærenheten trygt under trinnet til bremsepalakslingen.**

Unnlatelse av å overholde dette kan føre til død eller alvorlige personskader.

## ⚠ FORSIKTIG



Obligatorisk

**Ved montering, følg instruksjonene nedenfor.**

Unnlatelse av å overholde disse instruksjonene kan resultere i personskader på grunn av skader på kjettingtaljen eller fallende objekter.

- Før montering, fjern støv og olje fra delene som skal brukes på nytt.
- Erstatt smørefettet med nytt ved montering.
- Erstatt låseringene med nye ved montering.
- Erstatt kløvsplinten med ny ved montering.
- Fest bolter og muttere med spesifisert tiltrekkingmoment.  
Hvis momentet er lavere enn den angitte verdien, kan det føre til at skruen løsner og at kjettingtaljen ødelegges.  
Hvis momentet er høyere, kan det føre til at gjengene skades og at kjettingtaljen ødelegges.
- Sett låseringen helt inn i sporet.
- Ved montering av girhusdekselen, tilpass girmerkene "O" og "V" på hvert av gir nr. 2.
- Monter lastkjettingen (siden uten last) uten torsjon.



Obligatorisk









**Ved montering av bremsepalen, følg instruksjonene nedenfor.**

Unnlatelse av å overholde dette kan føre til manglende evne til å løfte laster.

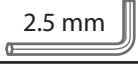
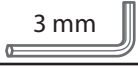
- Hekt bremsepalfjæren korrekt på bremsepalen.
- Monter bremsepalen og sperrehjulet korrekt.

## Verktøy og smøremidler for demontering/montering

Klargjør følgende verktøy og smøremidler for demontering/montering.

nr.	Verktøynavn	Formål	Ikon
1	Sekskantnøkkel 4 mm	For demontering/montering av ankerplate A / B, girhusdeksel, bremsehusdeksel	 4 mm
2	Tang for aksellåsering	For demontering/montering av bremsepal og kamforing	
3	Sekskantnøkkel 2,5 mm	For demontering/montering av endebolt	 2.5 mm
4	Sekskantnøkkel 3 mm	For demontering/montering av bunngaffel og krokspærre	 3 mm
5	Fastnøkkel 7 mm, 8 mm x 2	For demontering/montering av bunngaffel og krokspærre	
6	Spisstang	For kamforing	
7	Hjullagerfett type 1, klasse 2 (JIS K 2220)	For oljepåføring unntatt følgende nr. 8.	 Grease
8	Rusthindrende olje type 2, klasse 1 (JIS K 2246)	For oljing av bremsepal og bremsepalaksling	 Oil
9	Three Bond 1401, Loctite 241 eller 242	For låsing av settskrue og bolter for bunngaffel	 Lock
10	Momentnøkkel	For sjekk av tiltrekkingmoment	 Torque

- Erstatt låseringene og kløvsplinten og smør med nytt fett ved montering.

(illustrert i denne håndboken med )

- Klargjør treblokker (2 stykker) for å stabilisere huset til kjettingtaljen ved demontering/montering.

## Før demontering/montering

### ⚠ ADVARSEL



Obligatorisk

**Kun kompetente personer skal demontere/montere kjettingtaljen.**

Demontering/montering utført av andre enn en kompetent person kan føre til død eller alvorlige personskader.



Forbudt

**Bruk ikke deler ut over kasseringsgrensene eller -kriteriene eller uautoriserte deler for KITO kjettingtalje modell CX003/005.**

Selv om delene er en autorisert del for en KITO kjettingtalje, kan den ikke brukes for en annen modell.

Bruk deler korrekt i samsvar med håndboken for demontering/montering.

Unnlatelse av å overholde dette kan føre til død eller alvorlige personskader.



Forbudt

**Utfør ikke demontering/montering på en kjettingtalje som er under belastning.**

Ved demontering/montering av en kjettingtalje, plasser den på gulvet og demonter/monter den.

Gjennomføring av demontering/montering på en kjettingtalje som er under belastning kan føre til død eller alvorlige personskader.



Obligatorisk

**Når monteringen er ferdig, utfør en funksjonstest (driftssjekk) for å bekrefte at kjettingtaljen fungerer korrekt.**

Unnlatelse av å overholde dette kan føre til død eller alvorlige personskader. Se "Kontroll før bruk" i denne håndboken for detaljer.

- Les denne håndboken grundig og utfør demontering/montering korrekt.

- Kontakt KITO ved endring av løft.

# Delenavn

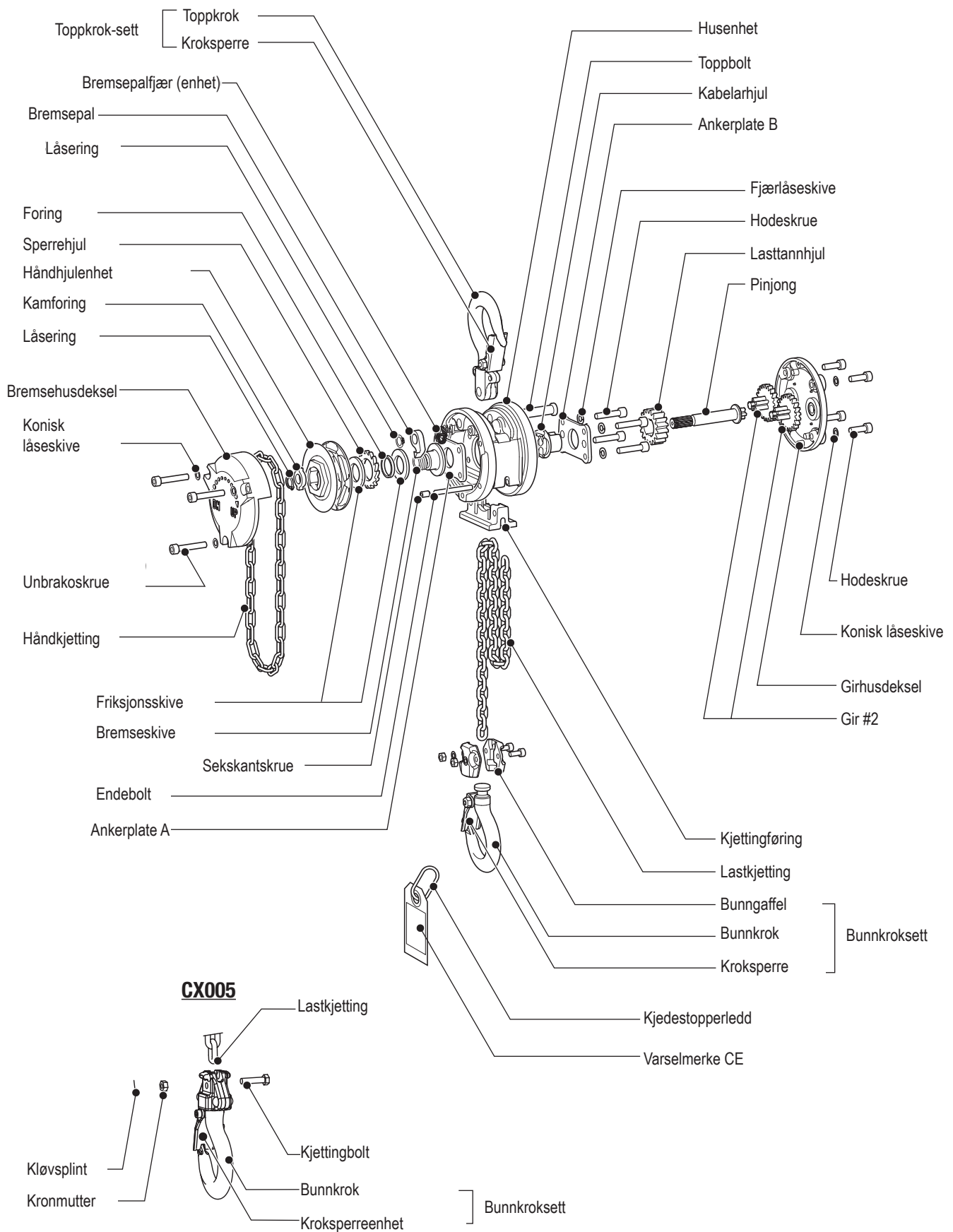

# Demoneringsprosedyre

## 1 Demonering av brems

- (1) Ta av tre sett med unbrakoskruer og koniske låseskiver fra bremsehusdekslet. Ta av dekslet og håndkjettingen.

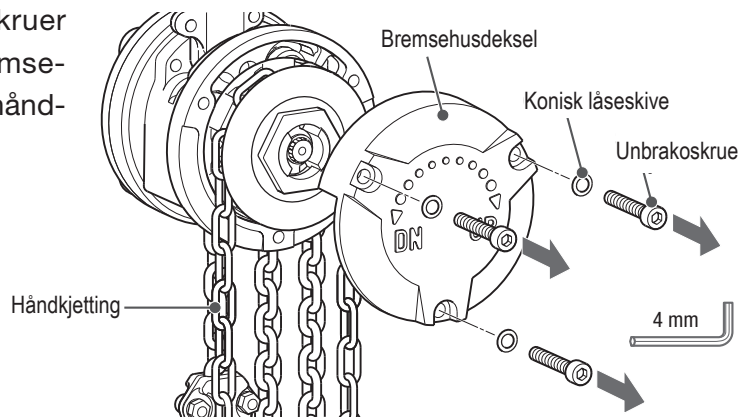

- (2) Ta av låseringen og kamforingen, bruk et verktøy med liten spiss, som spisstenger. Vri håndhjulenheten mot urviseren for å fjerne den.

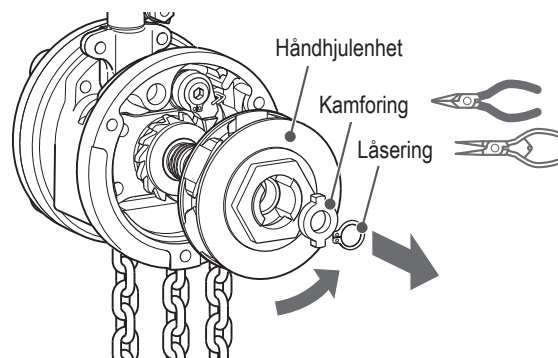

### ⚠ ADVARSEL

**Demonger ikke håndhjulenheten.**

Unnlatelse av å overholde dette kan føre til død eller alvorlige personskader.

### ⚠ FORSIKTIG

**Ta av låseringen forsiktig.**

Unnlatelse av å overholde dette kan føre til personskader.

- (3) Ta av de to friksjonsskivene, sperrehjulet, foringen og bremsekiven fra pinjongen.

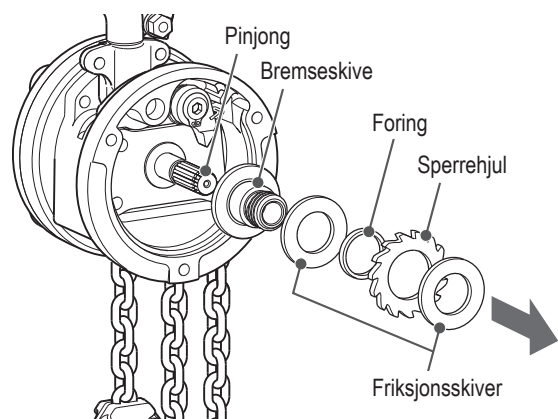

- (4) Ta av låseringen til bremsepalakslingen og trekk ut bremsepalen og to bremsepalfjærer.

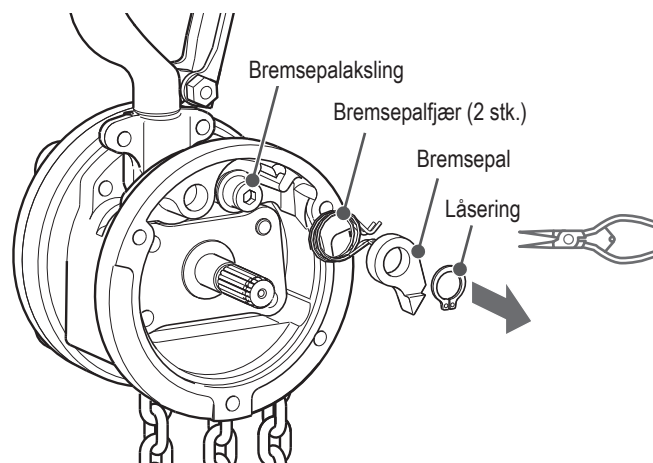

### ⚠ ADVARSEL

**Demonter ikke bremsepalakslingen.**  
Hvis den har løsnet, skift husenheten (inkludert bremsepalakslingen) med en ny.

### ⚠ FORSIKTIG

**Ta av låseringen forsiktig.**  
Unnlatelse av å overholde dette kan føre til personskader.

## 2 Fjerning av lastkjettingen

- (1) Fjern den sekskantede sylindersett-skruen og trekk ut endebolten.  
Hvis det er hardt å trekke ut endebolten, bank lett på siden av girhusenheten.

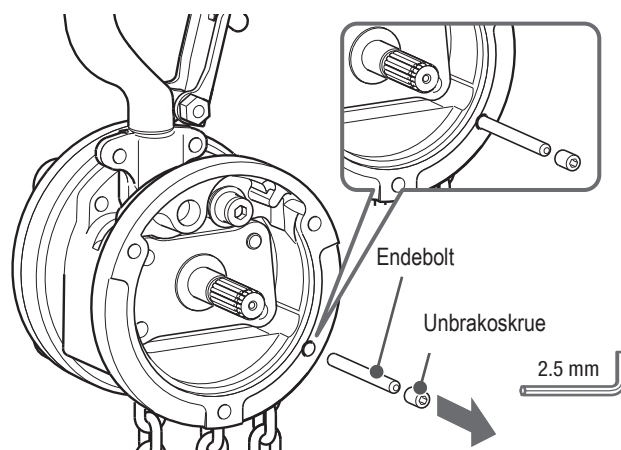

- (2) Vri pinjongen mot klokken og ta av lastkjettingen.

### ⚠ FORSIKTIG

**Trekk ikke for hardt i bunnkroken og lastkjettingen.**  
Dette kan filtrer sammen kjettingen.

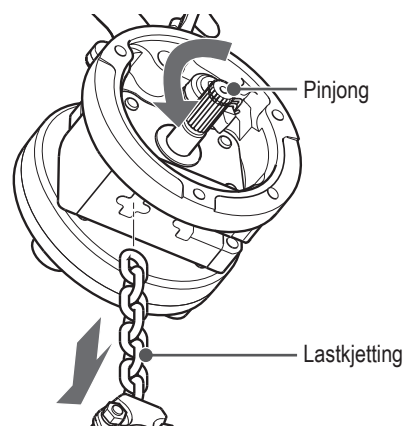



### 3 Demontering av giret

- (1) Vri huset som vist i figuren til høyre. Ta av fire sett med unbrakoskruer og koniske låseskiver, og ta så av girhusdekslet.

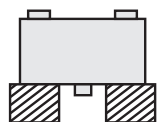

For å lette demontering, plasser taljehuset på tre blokker med pinjongen plassert mellom blokkene.

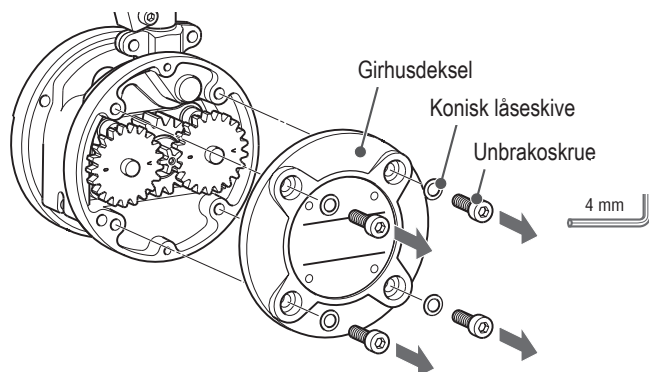

- (2) Trekk ut toppbolten og ta av toppkroksettet.

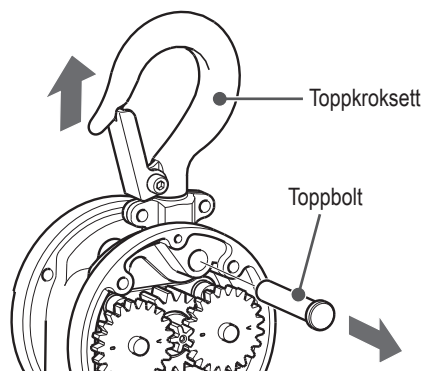

- (3) Ta ut de to gir nr. 2, pinjong og lasttannhjul.

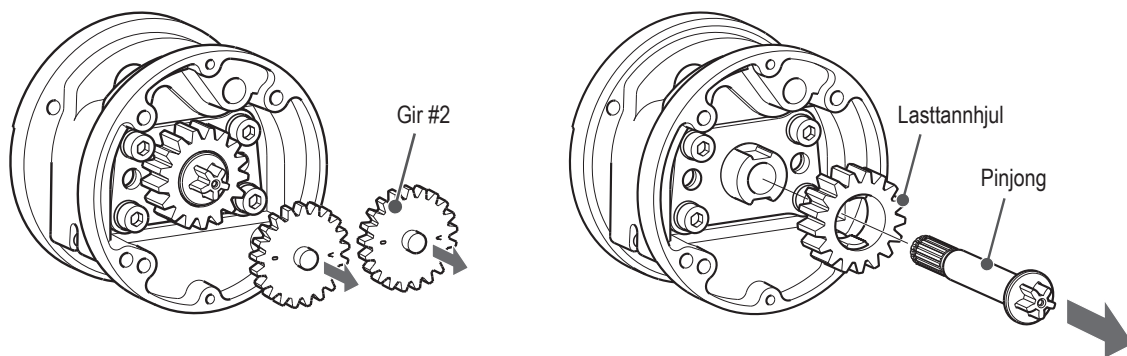

- (4) Ta ut to unbrakoskruer på nedre side, og fjern så kjettingføringen.

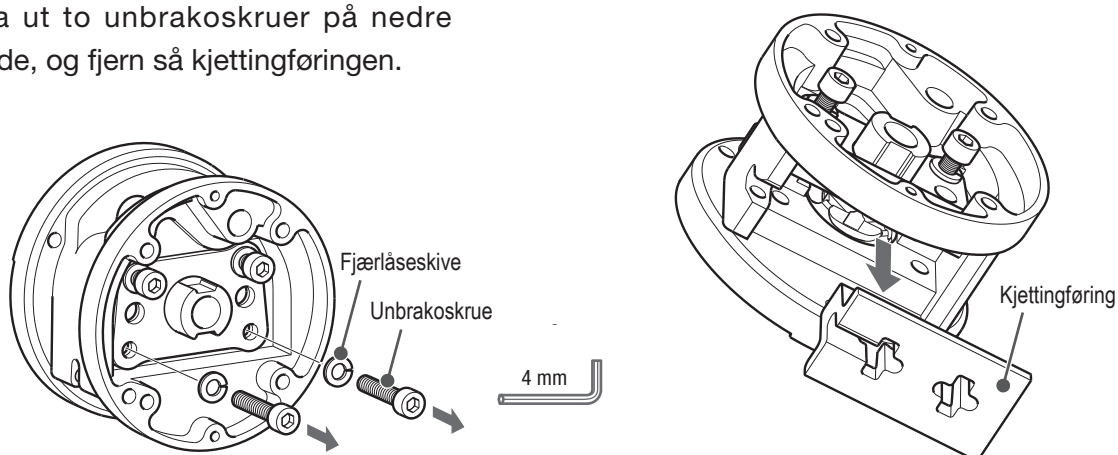

For å lette demonteringen, løsne to unbrakoskruer på øvre side først.

- (5) Ta av de to unbrakoskruene på den øvre siden, og ta deretter av ankerplate B og kabelarhjulet.

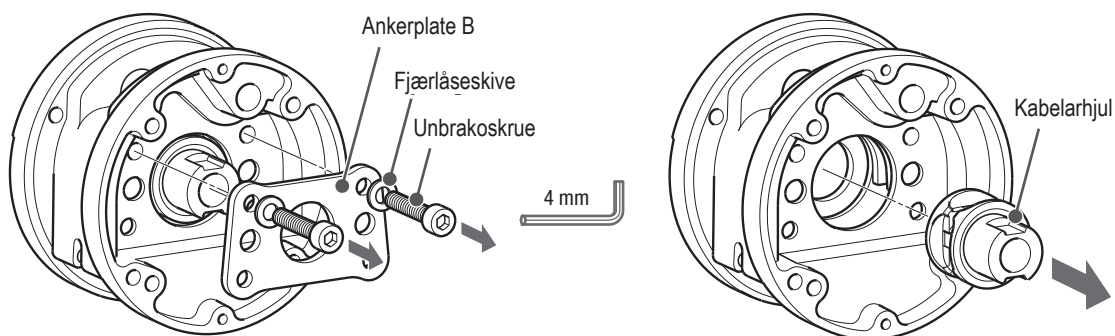

- (6) Ta av ankerplate A på motsatt side.

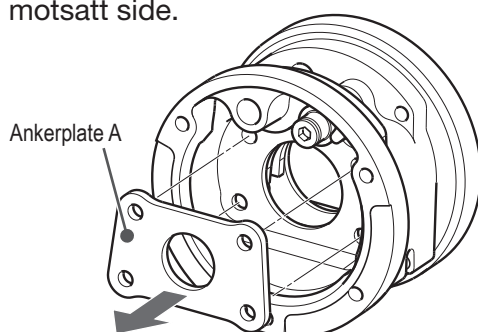

## 4 Demontering av kroksperran

- (1) Løsne unbrakoskruen som fester kroksperran og ta av sekskantmutteren.

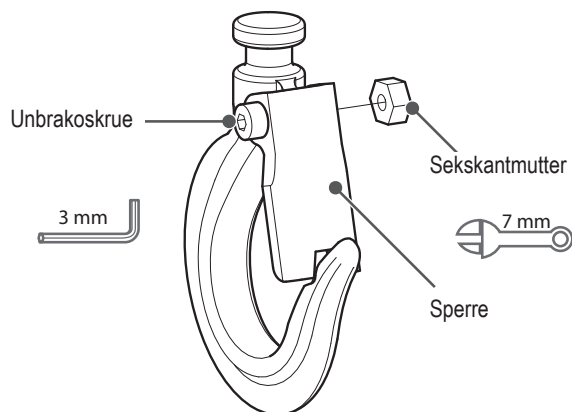

- (2) Hold kroksperran godt fast og ta ut unbrakoskruen fra festehullet.

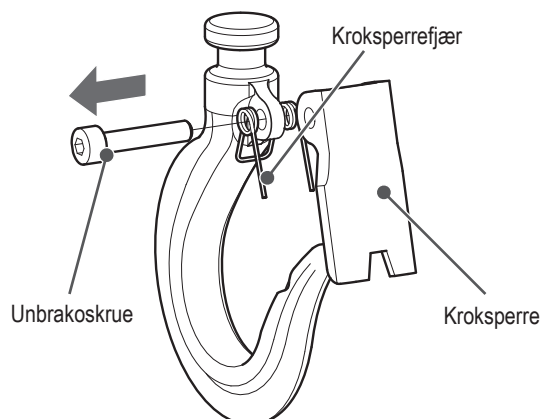

### **⚠️ FORSIKTIG**

Hold kroksperran godt fast, ta ut unbrakoskruen.

Unnlatelse av å overholde dette fører til at kroksperrerefjæren spretter ut og som kan føre til personskader.

# Monteringsprosedyre

Fjern smørefett, olje og støv fra hver del.

## 1 Montering av gir

- (1) Påfør fett på hele omkretsen til den spesifiserte delen av kabelarhjulet (pil på figuren).

Hjullagerfett

·Nominell last 0,25 t : 1,2 g

·Nominell last 0,5 t : 1,5 g

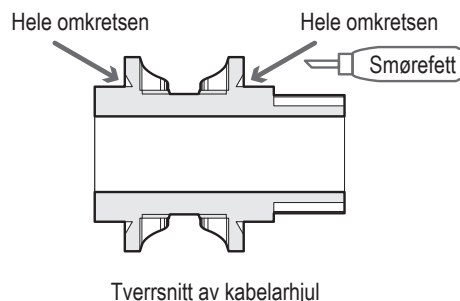

- (2) Monter ankerplate A i husenheten på bremsesiden (med bremsepalakslingen), og sett deretter inn kabelarhjulet i husenheten fra girside med kabelarhjulet rettet som vist på figuren "Husenhetens girside".

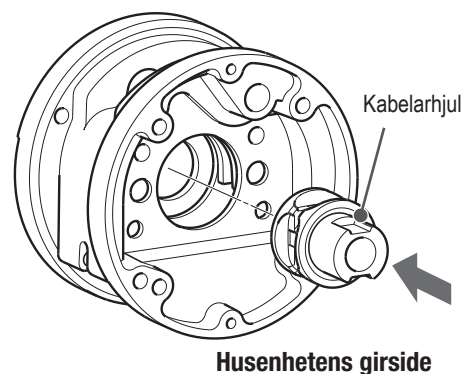
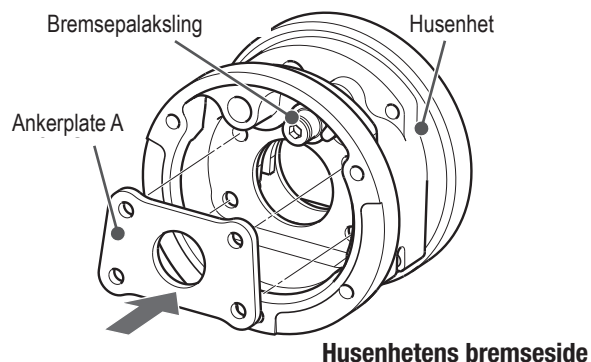
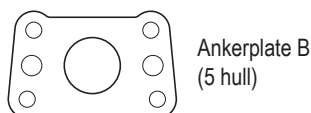
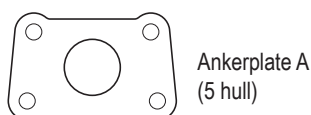

- (3) Sett ankerplate B inn i husenheten fra girside og fest øvre del av ankerplaten B midlertidig med to sett med fjærlåseskiver og unbrakoskruer (M5-25).

\* Forsikre deg om at fjærlåseskivene er festet i kontakt med ankerplate B.

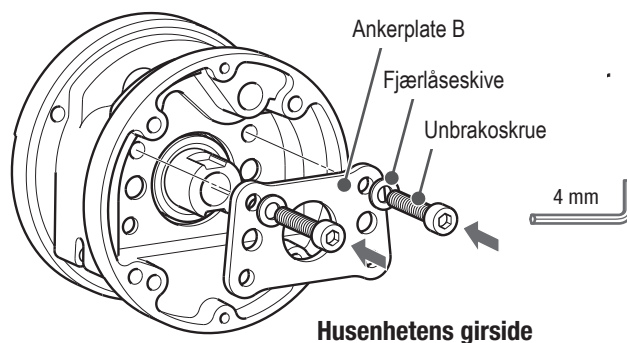

- (4) Rett inn den framstikkende delen av kjettingføringen med sporet i huset, og monter kjettingføringen på bunnen av husenheten.

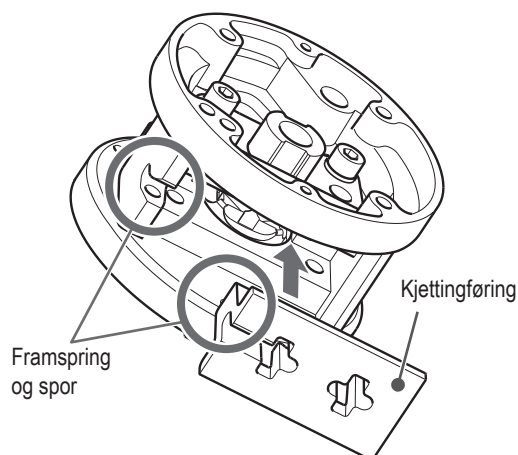

- (5) Sett inn to sett med fjærlåseskiver og unbrakoskruer på nedre side av ankerplate A/B og trekk dem til midlertidig, og trekk deretter til alle fire skruene i rekkefølgen ①, ②, ③ og ④ med spesifisert moment. Forsikre deg om at kabelarhjulet roterer jevnt.

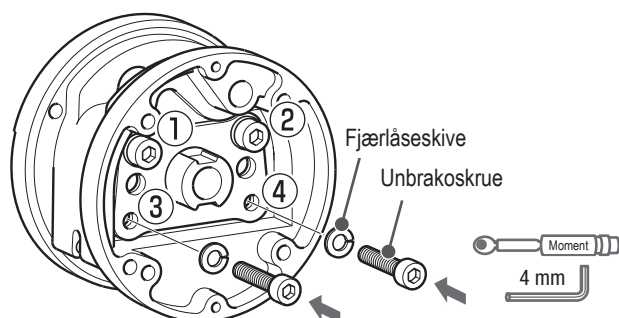

Tiltrekkingsmoment: 7 til 8 Nm

- (6) Fest lasttannhjulet på kabelarhjulet. Påfør spesifisert mengde fett på spesifisert posisjon på pinjongen og sett pinjongen inn og ut av kabelarhjulet noen ganger.

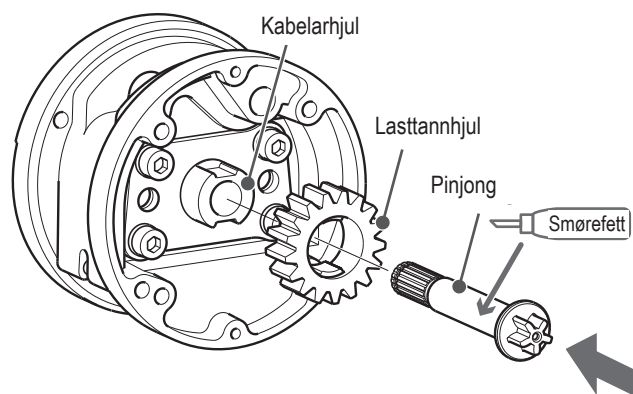

Hjullagerfett

- Nominell last 0,25 t :0,7 g
- Nominell last 0,5 t :0,9 g

- (7) Påfør fett på gir nr. 2, og monter deretter to av girene nr. 2 med merkene "O" og "V" plassert som vist i nederste figur.

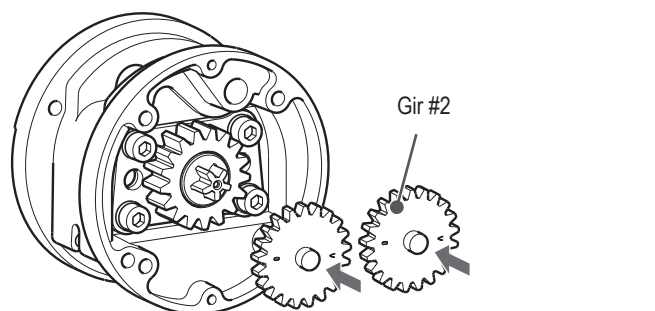

Hjullagerfett

- Nominell last 0,25 t :0,2 g
- Nominell last 0,5 t :0,3 g

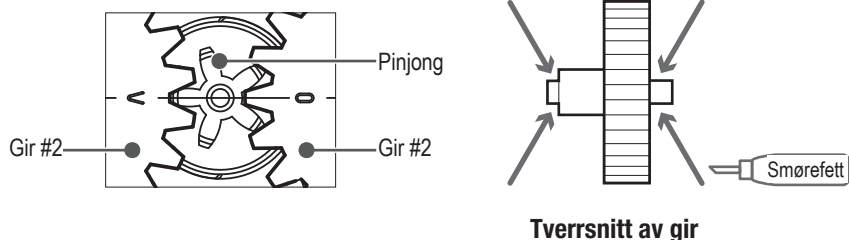

## Monteringsprosedyre (fortsatt fra forrige side)

- (8) Påfør fett over hele omkretsen til gir nr. 2, lasttannhjulet og toppbolten. Sett inn toppbolten i hullet i huset, med toppkroksettet holdt som vist på figuren til høyre.

Hjullagerfett

Nominell last	Gir nr. 2 lastgir	Toppbolt
0,25 t	10 g	0,2 g
0,5 t	12 g	0,3 g

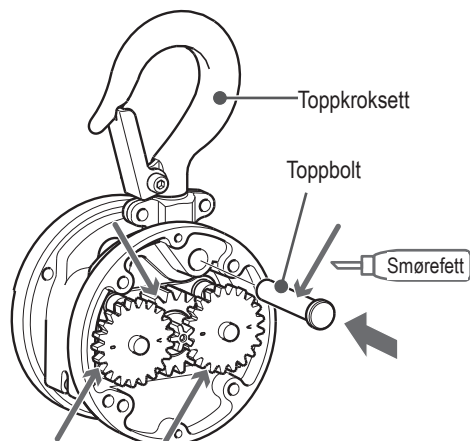

- (9) Som vist i figuren til høyre (sjekk typeskiltets retning), fest girhusdekslet på huset og fest den midlertidig med fire sett med koniske låseskiver og unbrakoskruer (M5-15) i den retningen som er vist på figuren til høyre. Etterpå trekkes de fire skruene til i rekkefølgen ①, ②, ③ og ④ med spesifisert moment.

Tiltrekkingsmoment: 7 til 8 Nm

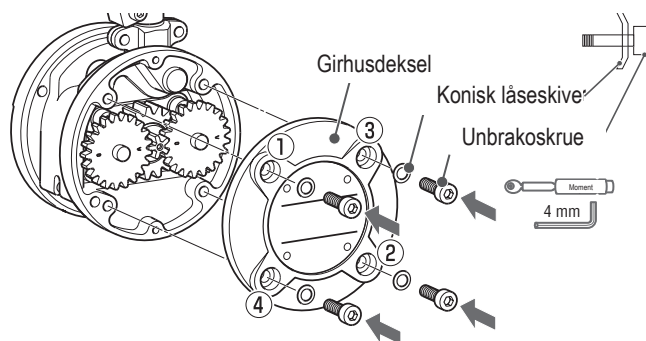

## 2 Montering av lastkjettingen

- (1) Sett inn endeledet i lastsidekjettingsporet til kjettingføringen mens du retter den sveiste delen utover, som vist på figuren til høyre. Vri deretter pinjongen med klokken til endeledet kommer tilstrekkelig ut av ubelastet side.

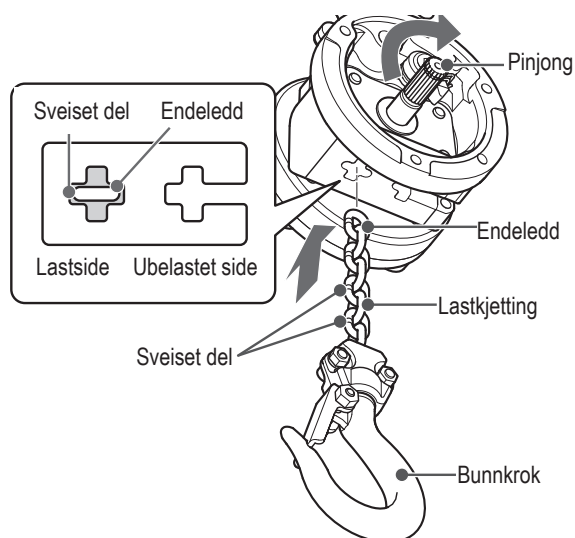

- (2) Forsikre deg om at lastkjettingen ikke er vridd, bøyd eller sammenfiltret mens du setter inn endeledet til ubelastet side i husenheten.

Forkorting av kjettingen på ubelastet side kan forenkle sjekk for vridd, bøyde eller sammenfiltrede ledd.

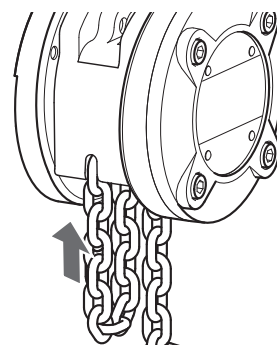

- (3) Sett inn endebolten for å feste endeledet til den ubelastede siden, og påfør så gjengelim på den sekskantede sylindersettskruen og fest endebolten med sylindersettskruen.

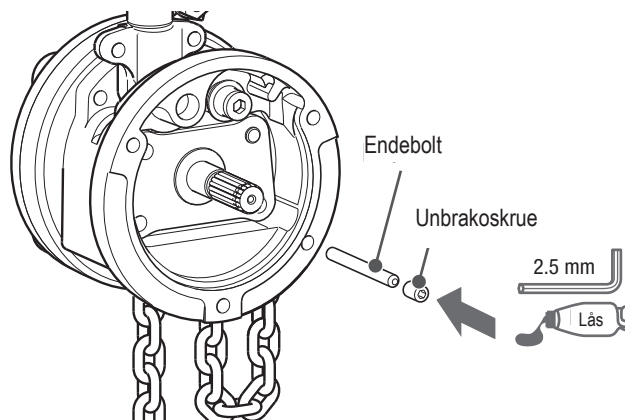

### 3 Montering av bremsen

- (1) Som vist på figuren monteres to bremsepalfjærer sammen for å utgjøre bremsepalfjærenheten. Fest bremsepalfjærenheten på bremsepalakslingen og press bremsepalfjærenheten til bunnen av bremsepalakslingstrinnet i korrekt retning, og påfør deretter rusthindrende olje på bremsepalfjærenheten.

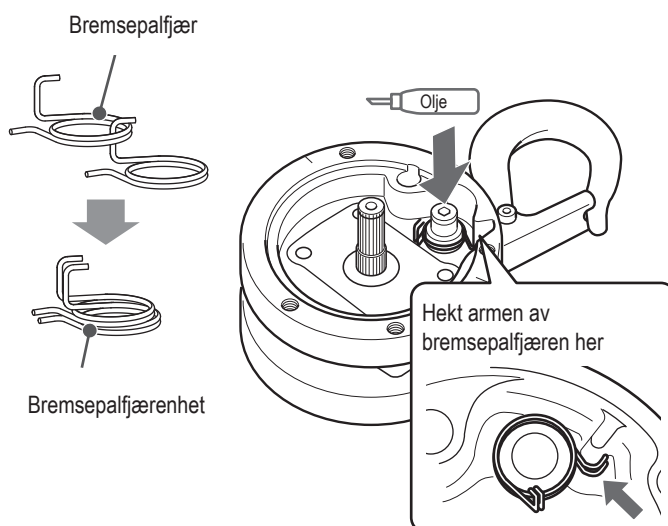

Rusthindrende olje: en dråpe

#### ⚠ ADVARSEL

**Still inn bremsepalfjærenheten korrekt med to bremsepalfjærer montert på hverandre.**

**Feil kombinerer kan føre til dødsulykker eller alvorlig skade.**

- (2) Påfør rusthindrende olje på bremsepalen, sett den i korrekt retning og hekt deretter bremsepalen til armene på bremsepalfjæren.

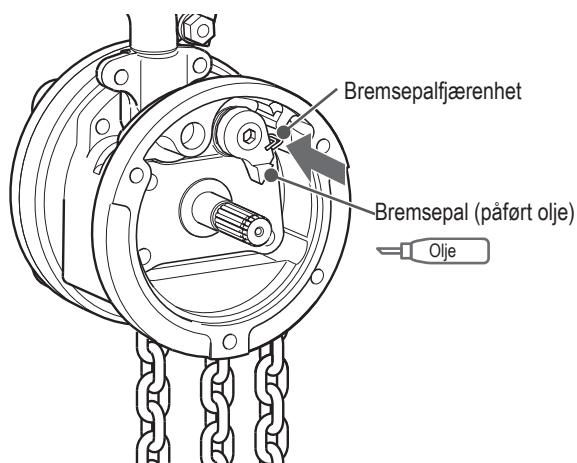



## Monteringsprosedyre (fortsatt fra forrige side)

- (3) Fest bremsepalen med en ny låsering. Som vist på figuren, sjekk at nedre del av bremsepalfjæren kommer under trinnet på bremsepalakslingen og at låseringen er korrekt installert i sporet til bremsepalakslingen, og videre at låseringen kan rotere jevnt.

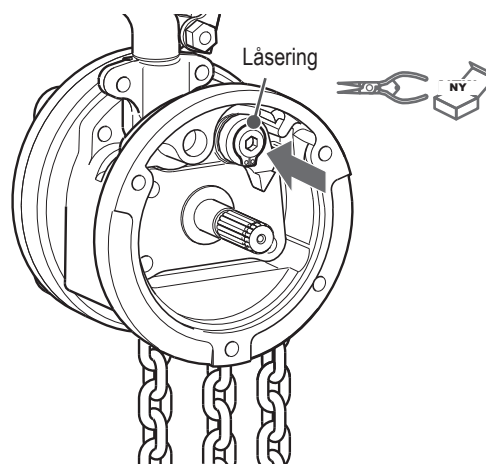

### ⚠ADVARSEL

Sett nedre del av bremsepalfjærenheten trygt under trinnet til bremsepalakslingen.

Unnlatelse av å overholde dette kan føre til død eller alvorlige personskader.

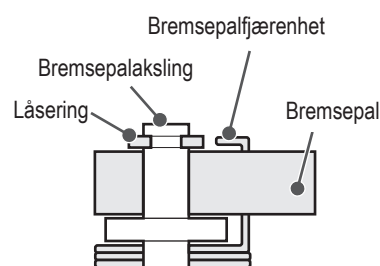

- (4) Mens du holder bremsepalen utover, sett på bremseskiven, friksjonsskiven, foringen, sperrehjulet og friksjonsskiven i denne rekkefølgen, som vist på figuren. Forsikre deg om at sperrehjulet er korrekt montert, og at bremsepalen og sperrehjulet går i inngrep på riktig måte.

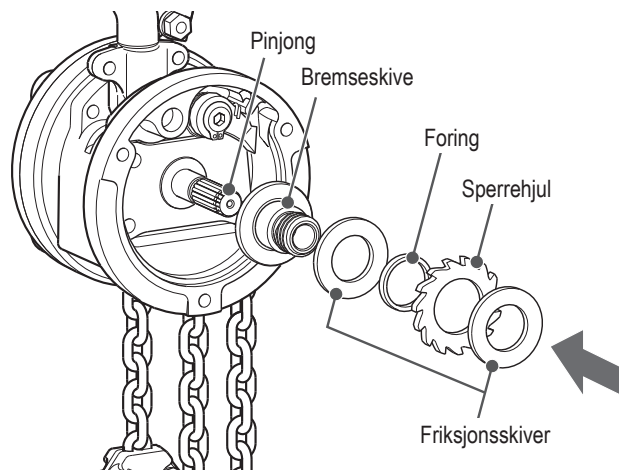

### ⚠ADVARSEL

- Forsikre deg om at bremseoverflatene til bremseskiven, friksjonsskivene og sperrehjulet er frie for støv. Tørk dem rene om nødvendig.
- Etter montering må man sjekke at de nedre delene av bremsepalfjærenheten er satt inn i posisjonen under bremsepalakslingstrinnet.

Unnlatelse av å overholde dette kan føre til død eller alvorlige personskader.

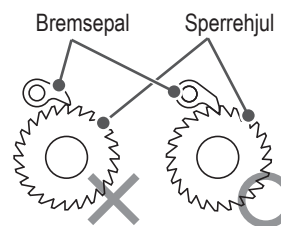

- (5) Påfør fett på gjengene i senter av håndhjulenheten, opp til roten av gjengene.  
Fest håndhjulenheten på bremse-  
skiven, og vri den med klokken.  
(Monter håndhjulenheten ved å vri til  
det klikker.)  
Sett en kamforing til sentret til  
åpningen av håndhjulet. Hvis  
kamforingen ikke kan settes inn,  
press den og vri med klokken. Sjekk  
at åpningen mellom kamforingen  
og håndhjulenheten er som vist i  
figuren. Forsikre deg om at du fester  
med en ny låsering.

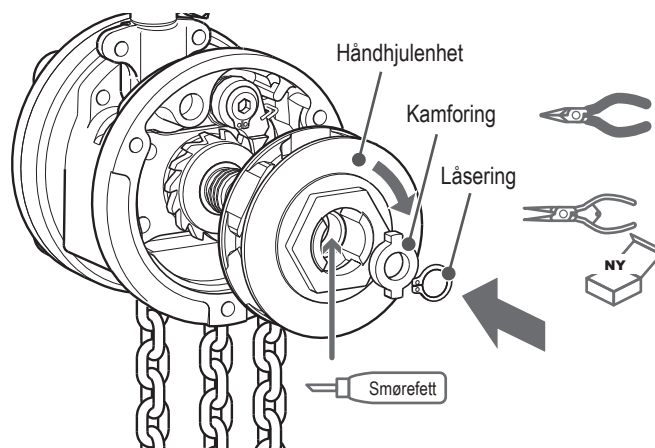

#### Hjullagerfett

·Nominell last 0,25 t	:0,3 g
·Nominell last 0,5 t	:0,4 g

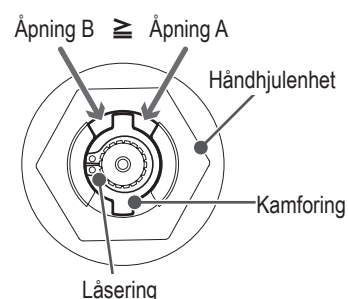

## ⚠ ADVARSEL

**Forsikre deg om at bremseoverflaten  
til håndhjulenheten er fri for støv. Tørk  
den ren om nødvendig.**

**Unnlatelse av å overholde dette kan føre til  
død eller alvorlige personskader.**

- (6) Fest håndkjettingen rundt håndhjulet mens dens sveiste del er rettet utover, plasser bremsehusdekslet på den, og fest med tre sett med koniske låseskiver og unbrakoskruer (M5-30) med det spesifiserte momentet i den retningen som er vist på figuren under.

Tiltrekingsmoment: 7 til 8 Nm

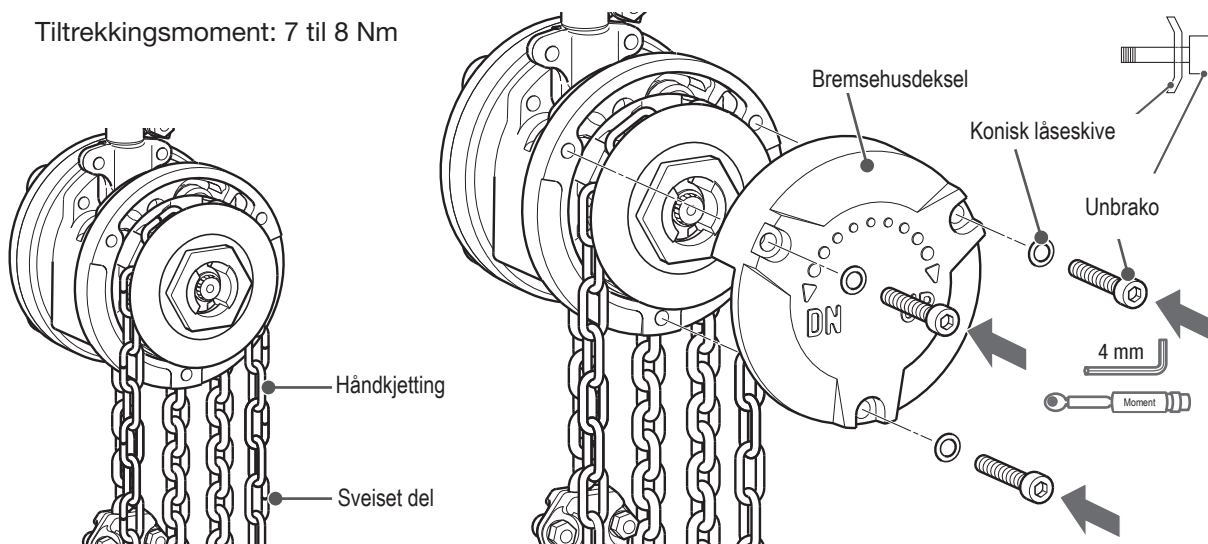



## 4 Kroksett bunn (uten kjetting)

### For CX003

- (1) Sett lastkjettingen og bunnkroken på en side av bunncaffelen.

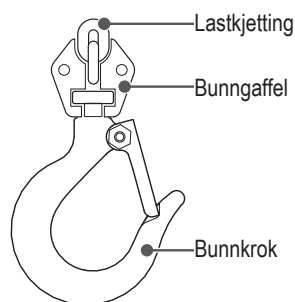

- (2) Fest den andre siden av bunncaffelen på den allerede monterte bunncaffelen, påfør gjengelim på unbrakoskrueene, og fest så bunncaffelen med sekskantmuttere og fjærlåseskiver med spesifisert moment. Forsikre deg om at bunnkroken roterer lett.

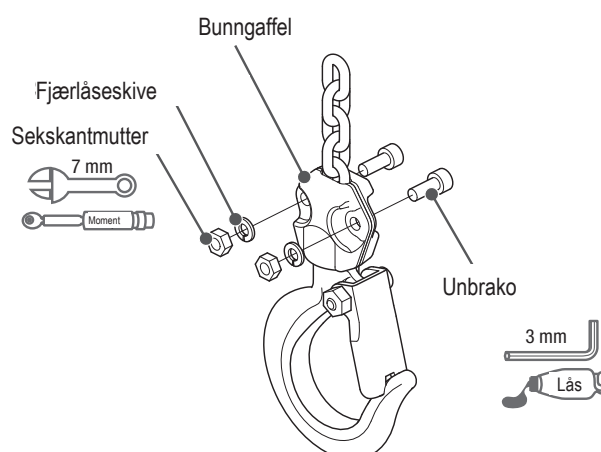

Tiltrekkingsmoment: 2,1 til 3,1 Nm

### For CX005

- (1) Sett lastkjettingen på bunnkrokenheten og sett kjettingbolten inn i krokenheten. Stram kronmutteren, sett deretter inn kløvsplinten og bøy denne.

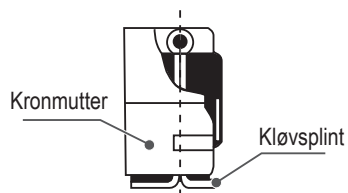

**Slik bøyer du kløvsplinten**

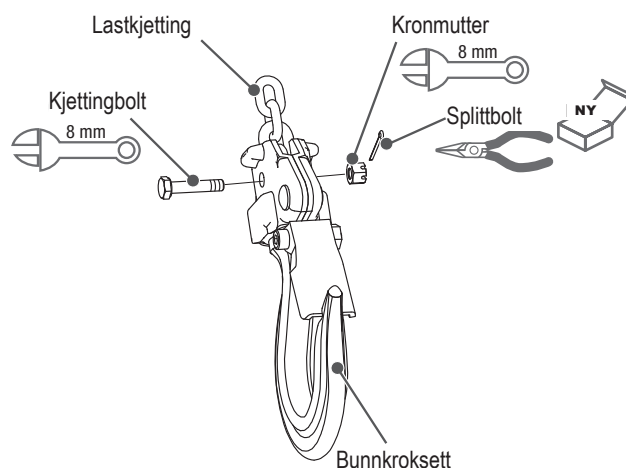

## 5 Montering av kroksperre

- (1) Rett inn kroksperrrefjæren korrekt med hullet til kroken for kroksperrrefjærfstet.

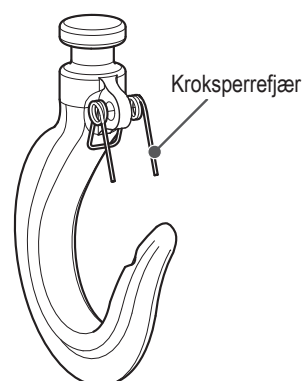

- (2) Rett inn kroksperran med hullet til kroken for sperrefestet, og fest den med en unbrakoskrue og en sekskantmutter. Forsikre deg om at kroksperran kan bevege seg jevnt.

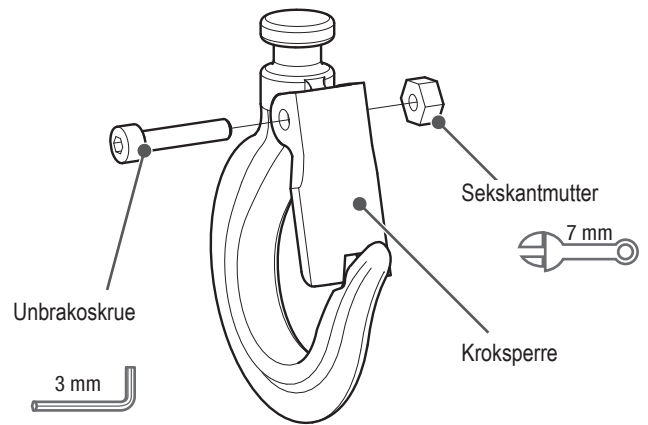

## Kontroll før bruk

Før bruk, forsikre deg om at du sjekker følgende når demontering/montering er ferdig.

- (1) Forsikre deg om at det ikke er noen manglende deler. Hvis det er noen, demonter/monter taljen korrekt en gang til.
- (2) Utfør daglig inspeksjon. Se bruksanvisningen for detaljer.
- (3) Før du utfører de følgende driftstestene under nominell belastning, forsikre deg om at taljen ikke har noen defekter når den ikke utsettes for noen belastning.

## Kontroll før bruk

### ⚠ ADVARSEL

Når monteringen er ferdig, sjekk driften for å bekrefte at kjettingtaljen fungerer korrekt.

Unnlatelse av å overholde dette kan føre til død eller alvorlige personskader.

Punkt	Metode	Kasseringsgrense eller -kriterier	Tiltak
Test uten belastning	Gjenta løfting og senking noen få ganger.	<ul style="list-style-type: none"> <li>• Kjettingtaljen skal opereres med en lett trekkraft.</li> <li>• Kjettingtaljen skal ha regelmessig klykkelyder fra bremsepalen ved løfting.</li> </ul>	Demonter kjettingtaljen for å verifisere at taljen er korrekt montert og at komponentene er uten defekter.
Test ved nominell belastning	Løft og senk den nominelle lasten 20 til 30 cm. Gjennomfør punktene i "Grunnleggende funksjon" ved Månedlig inspeksjon.	<ul style="list-style-type: none"> <li>• Kjettingtaljen skal ha regelmessige klykkelyder fra bremsepalen og bevege seg jevnt ved løfting.</li> <li>• Lyden skal være på et konstant nivå uten uregelmessige klykk.</li> <li>• Kjettingtaljen skal ikke lage noen lyd ved senking.</li> <li>• Det skal skje uten noen kraftig trekkraft.</li> <li>• Det skal skje uten sluring i bremsen.</li> </ul>	



# **KITO**

Globalt nettsted: [kito.com](http://kito.com)



## **INDUSTRIBEHOV<sup>AS</sup>**

Industribehov AS  
Professor Birkelands vei 24 A  
1081 Oslo

Telefon: 23 14 12 00  
E-post: [mail@industribehov.com](mailto:mail@industribehov.com)  
[www.industribehov.com](http://www.industribehov.com)